

TR Title Page

CONTENTS and INTRODUCTION

Contents

Contents and Introduction.....	2
Symbols and Decals	3
Safety Instructions	4
Part Identification (What is What)	9
Assembly	13
Operation	15
Maintenance & Lubrication	16
Trouble Shooting Guide.....	17
Technical Data.....	18
Conformity Certificates	19
Contact Information	20

Introduction

Thank you for purchasing your new machine from Husqvarna Construction Products. We have provided important safety messages in this manual and on the machine. Please read these messages carefully. A safety message alerts you to potential hazards that could hurt you or others. Each safety message is preceded one of two words, **WARNING** or **CAUTION**.

These signal words mean:

WARNING: Indicates a hazardous situation which, if not avoided COULD result in death or serious injury.

CAUTION: Indicates a hazardous situation, which, if not avoided, COULD result in minor or moderate injury. It may also be used to alert against unsafe practices.

Each message tells you what the hazard is, what can happen, and what you can do to avoid or reduce

injury. Other important messages are preceded by the word **NOTICE**.

NOTICE: Indicates a hazardous situation which, if not avoided, could result in property damage. Your machine or other property can be damaged if you don't follow this instruction.

The safety labels on the trowel should be periodically inspected and cleaned by the user to maintain good legibility at a safe viewing distance. If the label is worn, damaged, or is illegible, it should be replaced.

Model Identification: Record machine serial number plate information below for future reference

- A. Model: _____
- B. Machine Serial No. _____
- C. Year of Manufacture _____
- D. Mass of Machine _____
- E. Engine Power _____
- F. Trowel Diameter _____



















Other information not shown on machine serial plate:

Engine serial No: _____

See Engine Operation Manual for location.

Purchase date: _____

SYMBOLS and DECALS

	Read manuals before operating.		Use in well ventilated area.
	Machine conforms to applicable European directive.		Do not use in flammable areas.
	Wear approved hearing protection		Machinery hazard – keep hands and feet clear.
	Wear approved eye protection		Keep all guards in place.
	Wear approved respiratory protection.		Machinery hazard – stay clear of moving components.
	Wear approve head protection.		Lifting point
	Rotational speed in revolutions per minute (rpm)		Engine
	Machine mass		Engine speed in revolutions per minute (rpm)
	Electrical switch – On		Electrical switch – Off

SAFETY INSTRUCTIONS

WARNING: Failure to comply with the following warnings could result in serious bodily injury or death!

General Use

WARNING: Before operating machine, read and understand this entire operation manual and engine operation manual supplied with the engine.

Be familiar with machine before operation.

Personal Equipment

Operator must wear personal protective equipment and clothing appropriate to the work he is doing. Personal protective equipment such as hearing and eye protection is mandatory.

Hearing

During normal use of this machine, operator may be exposed to a noise level equal to 85 db (A) or greater. Temporary and/or permanent damage to hearing may result. Hearing protection required.

Work Area

The working area must be completely clear, well lit and all safety hazards removed.

Any persons not involved in the work should leave the area.

WARNING: Do not contact the blades when the trowel is in operation.

Spark Arrestors

State Health Safety Codes and Public Resources Codes specify that in certain locations spark arresters be used on internal combustion engines that use hydrocarbon fuels. A spark arrester is a device designed to prevent accidental discharge of sparks or flames from the engine exhaust. Spark arresters are qualified and rated by the United States Forest Service for this purpose. In order to comply with local laws regarding spark arresters, consult the engine distributor or the local Health and Safety Administrator.

Fuel Safety

WARNING: Take care when handling fuel. Bear in mind the risk of fire, explosion and inhaling fumes.

- Only store fuel in containers approved for the purpose.
- Only refuel machine with engine OFF. Never remove fuel cap and fill the fuel tank while the engine is running.
- Always refuel in a well ventilated area.
- Never fill a fuel tank indoors.
- Allow engine to cool before refueling.
- Move machine 10 feet (3 meters) from refueling point before starting engine.

WARNING: Never fuel machine in vicinity of sparks or flames. Do not use machine in

SAFETY INSTRUCTIONS

flammable area. Do not smoke while fueling or operating the machine.

- Never start the machine:
 - If fuel has been spilled on the machine. Wipe off spillage and allow remaining fuel to evaporate.
 - If you have spilled fuel on yourself or your clothes. Use soap and water to wash any part of your body that has come in contact with fuel.
 - If the machine is leaking fuel. Check regularly for leaks from the fuel cap and fuel lines.
- Store and transport machine and fuel so that there is no risk of any leakage or fumes coming into contact with sparks or flames, for example, electrical machinery or electric motors, electrical relays / switches, or boilers.

CALIFORNIA

Proposition 65 Warning:

Engine exhaust, some of its constituents and certain vehicle components contain or emit chemicals known to the State of California to cause cancer and birth defects or other reproductive harm.

Exhaust Gas

WARNING: POISON EXHAUST GAS

This trowel is shipped from the factory without a catalytic converter. The engine produces carbon monoxide exhaust emissions and is not safe for use

in enclosed areas. Use of a catalytic converter reduces the carbon monoxide exhaust emissions, but still is not safe for use in enclosed areas.

Use only in well-ventilated areas. Worksite air quality must comply with OSHA 29 CFR 1910.1000 per table Z-1, limits for air contaminants.

Monitor workspace air quality to insure compliance. Failure to comply will result in danger to life and cause permanent injury or death.

Carbon Monoxide

Carbon monoxide (CO) has the distinction of being one of the few commonly encountered industrial gasses that is both highly toxic (poison) and odorless. When inhaled, CO acts as a chemical asphyxiant by preferentially combining with hemoglobin in the blood stream. As a result, the hemoglobin is not able to transport its normal amount of oxygen, which results in under-oxygenation of tissues. Symptoms of low-level CO exposure include headaches, dizziness, confusion, and nausea. However, loss of consciousness, permanent injury and death may result from continued or more intense exposure. Because of the health hazards associated with CO inhalation, the Occupational Safety and Health Administration (OSHA) have imposed personal exposure limits. The OSHA exposure limits, which are specified in the 29 CFR 1910.1000 (1998 Revision), allow for a 200 PPM Ceiling Limit and a TWA of 35 PPM per 8-hour

SAFETY INSTRUCTIONS

shift/40-hr workweek. It is strongly recommended that the OSHA 29 CFR 1910.1000 (Code of Federal Regulations) be consulted for more information on exposure limits for various hazardous materials. If CO Poisoning is suspected immediately remove the victim to fresh air and obtain emergency medical attention.

Proper Ventilation

This trowel is shipped from the factory without a catalytic converter. It is important to be aware that machines with catalytic converters reduce CO and

hydrocarbon (HC) emissions. The exhaust still contains CO. If the workspace is too confined or under-ventilated, CO may accumulate until it eventually exceeds OSHA limits. When this happens, action must be taken to remove workers from areas of high concentration. Operators and work area supervisors should take precautions to insure adequate ventilation of the workspace at all times. Carbon monoxide detection monitors should be used to determine that adequate ventilation exists.

SAFETY INSTRUCTIONS

WARNING: Failure to comply with the following warnings could result in serious bodily injury or death!

DO

DO Read this entire operator's manual before operating this machine. Read and understand all warnings, instructions, controls, and symbol definitions contained in this manual, and on the machine.

DO always give a copy of this manual to the equipment user. If you need extra copies, call 1-800-776-3328 (toll free within the U.S.) or see "contact information" section of this manual.

DO keep all guards in place and in good condition.

DO wear safety approved hearing, eye, head and respiratory protection.

DO read and understand all warnings and instructions on the machine.

DO keep all parts of your body away from the blade and all other moving parts.

DO know how to stop the machine quickly in case of emergency.

DO shut off the engine and allow it to cool before refueling or doing maintenance.

DO inspect the base and arms for damage before installing the blade.

DO read all safety materials and instructions that accompany any blades used with this machine.

DO inspect each blade carefully before using it. If there are any signs of damage or unusual wear, **DO NOT USE THE BLADE.**

DO mount the blades solidly and firmly, tighten the mounting bolts with a wrench.

DO use the correct blade for the type of work being done. Check with blade manufacturer if you do not know if blade is correct.

DO use caution and follow the instructions when loading and unloading the machine.

DO operate this machine only in well ventilated areas. Breathing Poison Exhaust Gas could result in death.

DO instruct bystanders on where to stand while the machine is in operation.

DO establish a training program for all operators of this machine.

DO clear the work area of unnecessary people. Never allow anyone to stand in front of or behind the blade while the engine is running.

DO use caution when lifting and transporting this machine.

DO always tie down the machine when transporting.

DO use caution and follow instructions when setting up or transporting the machine.

DO have all service performed by competent service personnel

SAFETY INSTRUCTIONS

DO move the machine at least 10 feet (3 meters) from the fueling point before starting the engine and make sure the fuel cap is on the machine and properly tightened.

DO lift machine only from specified lifting point.

DO clean the machine after each day's use.

DO use caution when handling fuel.

WARNING: Failure to comply with the following warnings could result in serious bodily injury or death!

DO NOT

DO NOT operate this machine unless you have read and understood this operator's manual.

DO NOT operate this machine without the blade guard, or other protective guards in place.

DO NOT stand on the guard ring.

DO NOT leave this machine unattended while the engine is running.

DO NOT work on this machine while the engine is running.

DO NOT operate this machine when you are tired or fatigued.

DO NOT operate this machine while under the influence of drugs or alcohol.

DO NOT operate the machine if you are uncertain of how to run the machine.

DO NOT use damaged equipment or blades.

DO NOT touch or try to stop the spinning blades with your hand or foot.

DO NOT use a blade that has been dropped or damaged.

DO NOT touch a blade immediately after use. Blades require several minutes to cool.

DO NOT use damaged or worn blade flanges.

DO NOT allow other persons to be near the machine when starting, refueling, or when the machine is in operation.

DO NOT operate this machine in an enclosed area. Breathing Poison Exhaust Gas could result in death.

DO NOT operate this machine in the vicinity of anything that is flammable. Sparks could cause a fire or an explosion.

DO NOT operate this machine with the belt guards or guard ring removed.

DO NOT operate this machine unless you are specifically trained for its operation.

DO NOT modify this trowel or use it for any application other than for which it was designed.

PARTS IDENTIFICATION (WHAT IS WHAT)

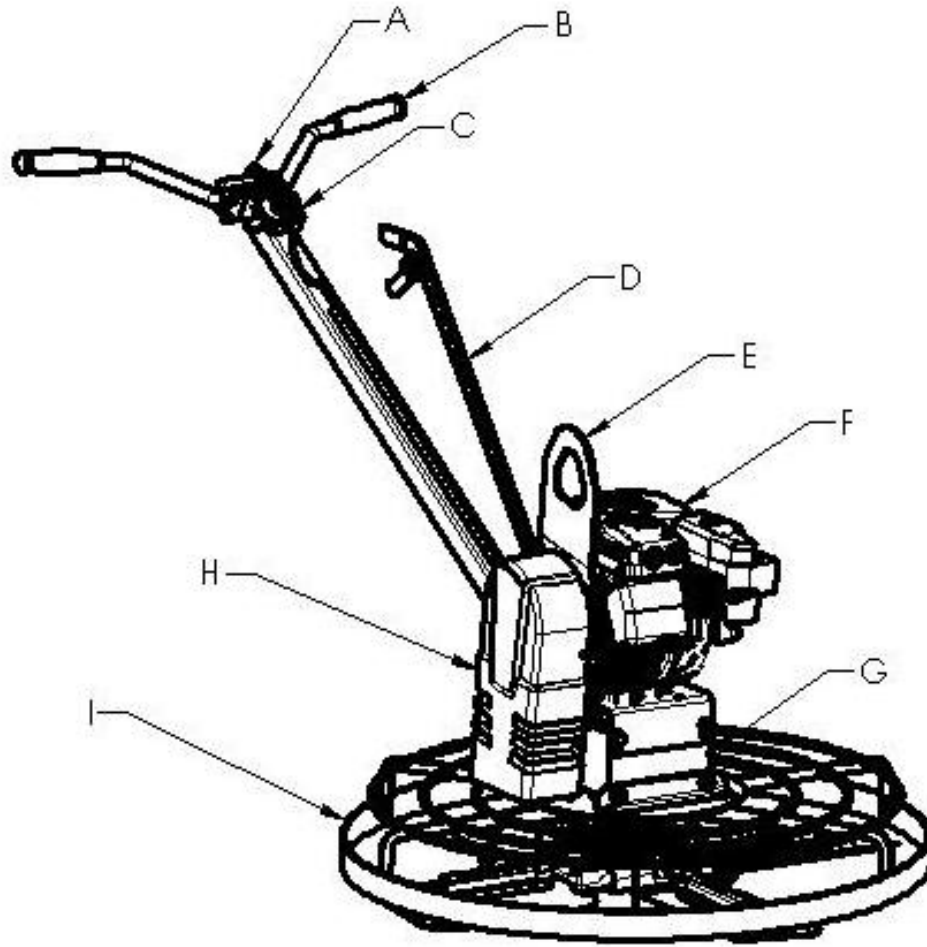

A - Throttle

B - Handle Bar Assembly

C - Safety Switch

D - Pitch Control Plow

E - Lifting Plate

F - Engine

G - Gearbox

H - Belt Cover

I - Guard Ring

PARTS IDENTIFICATION (WHAT IS WHAT)

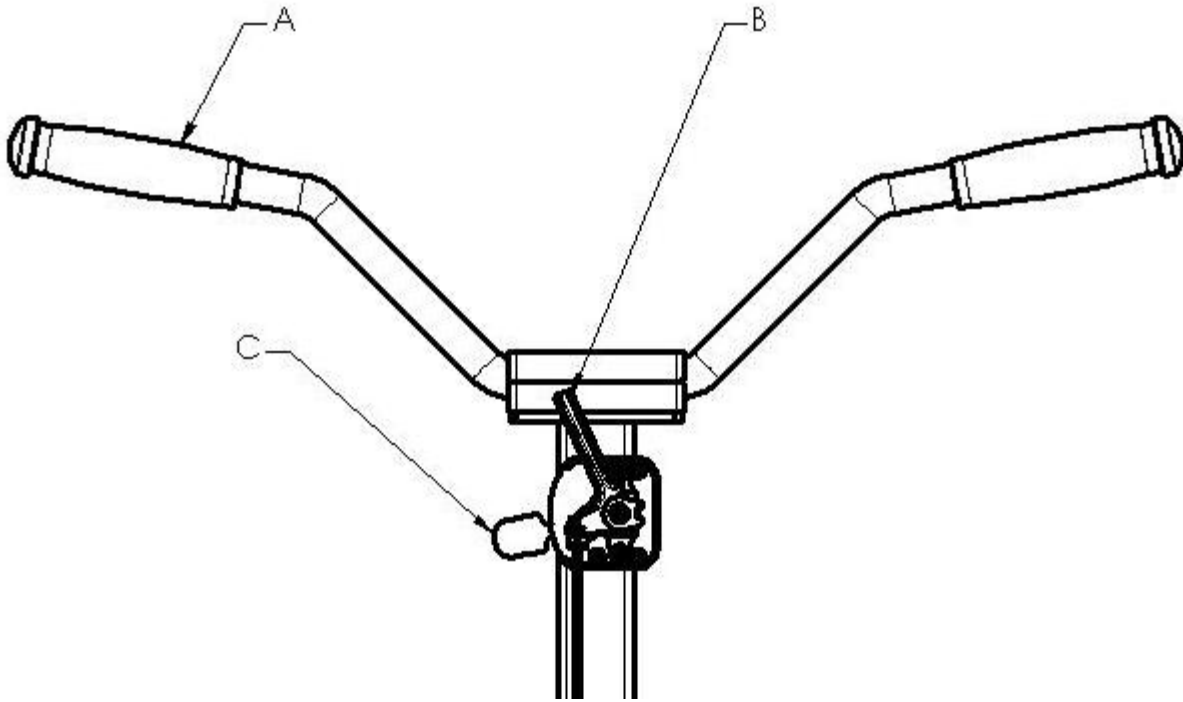

A - Handle Grips

B - Throttle Lever

C - Safety Switch

PARTS IDENTIFICATION (WHAT IS WHAT)

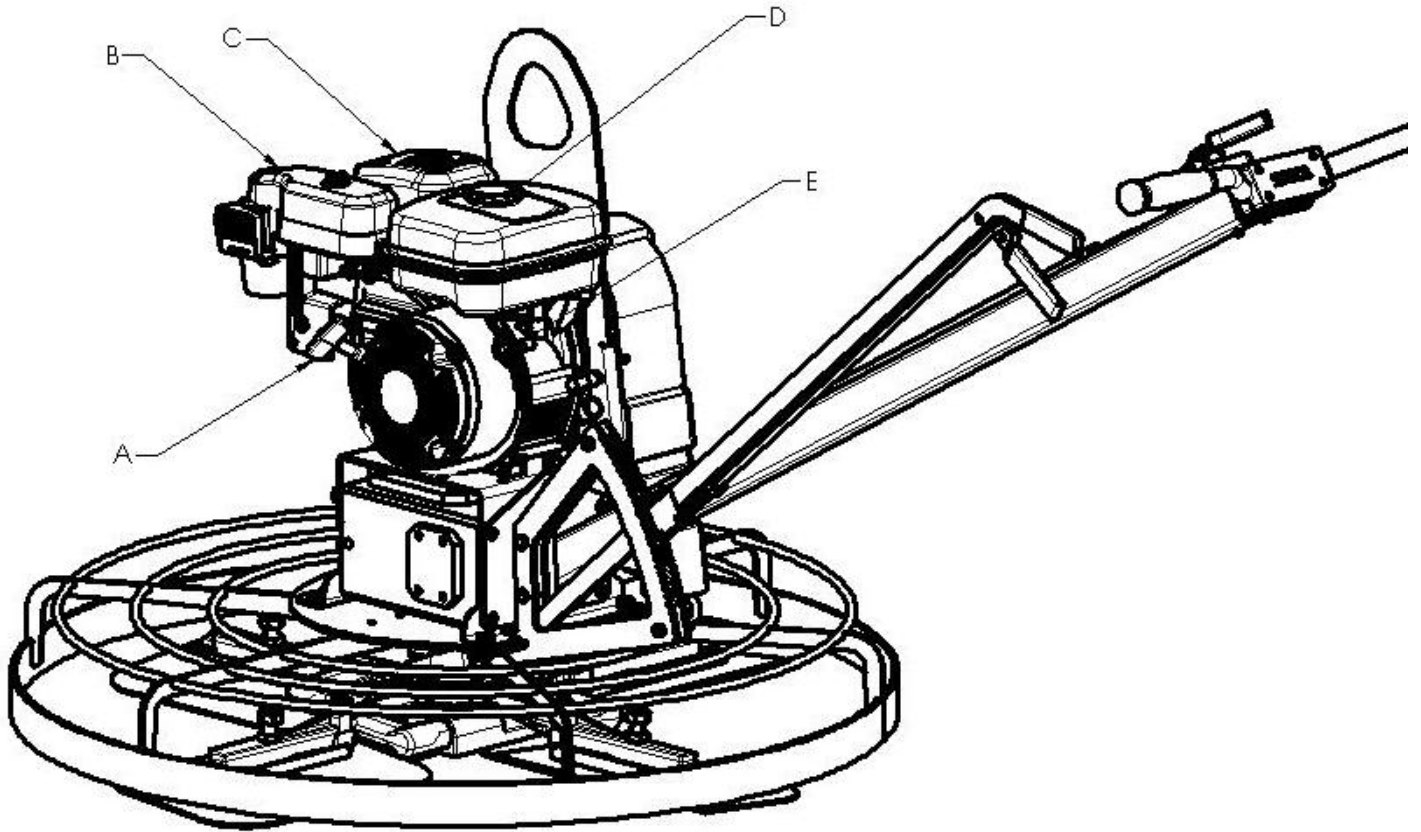

A - Recoil Start

B - Air Cleaner

C - Muffler

D - Fuel Tank

E - On/Off Switch

PARTS IDENTIFICATION (WHAT IS WHAT)

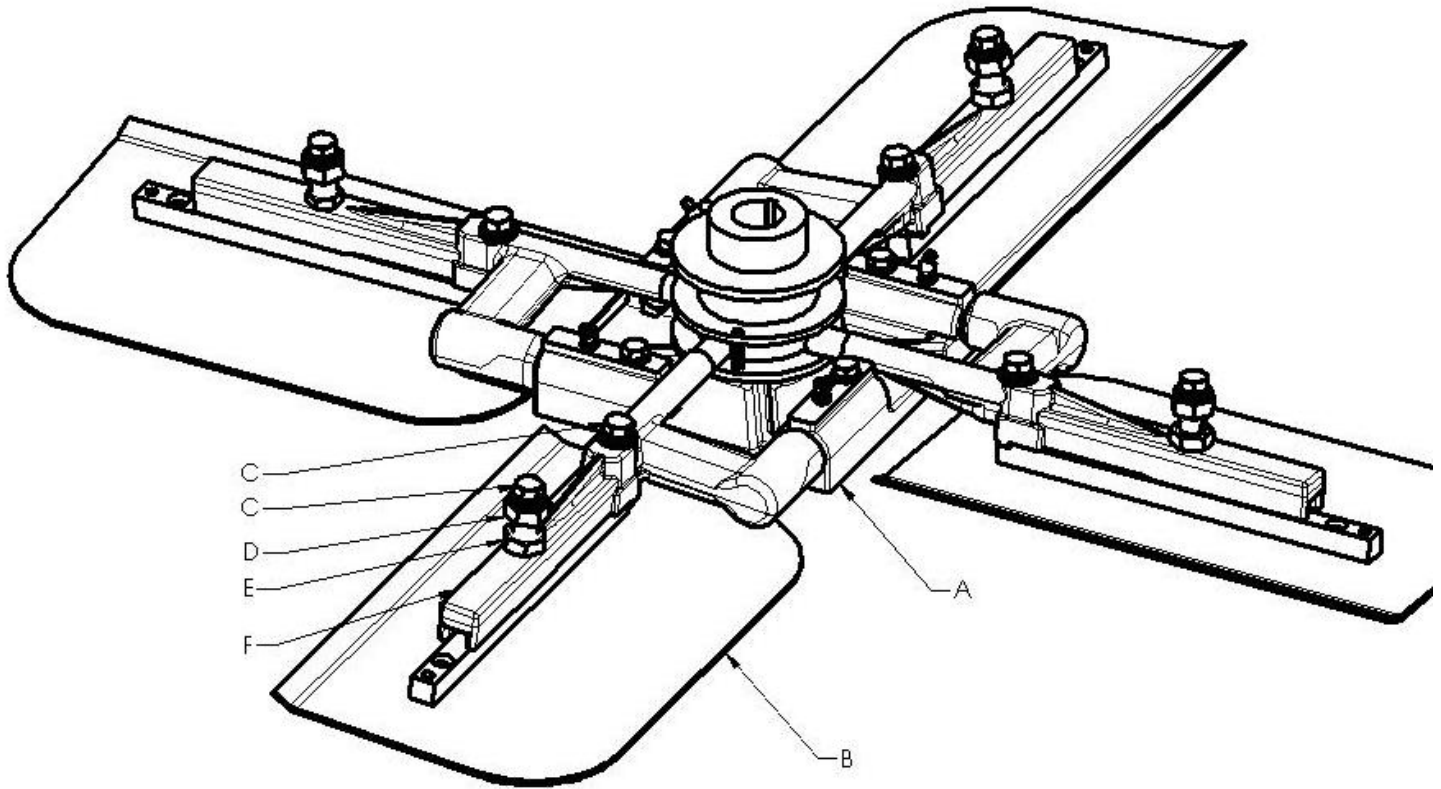

A - Base

B - Combination blade

C - 7/16-14 Blade Bolt

D - Blade Height Adjustment Bolt

E - Blade Height Jam Nut

F - Blade Arm

ASSEMBLY

Unpacking

Your Husqvarna trowel has been shipped from the factory thoroughly inspected. Only minimal assembly is required before using the trowel. Remove the trowel from the container using proper lifting techniques. Discard or recycle the packing material per your regional laws. In your container will be the Trowel, Handle bar assembly, Pitch Control Plow assembly, spark plug wrench, an owner's manual, an engine owner's manual, parts list, and a warranty card.

Assembly Instructions

Handle Bar assembly to the trowel:

Remove the 5 bolts and washers from back of the trowel. Use this hardware to install the handle. The top two bolts go thru the handle assembly plate and engine plate into the transmission. The lower two bolts go thru the handle assembly plate and rear guard ring bracket into the transmission. The 5th bolt goes through the center of the handle assembly plate into the engine plate. Tighten all bolts wrench tight.

Pitch Control Plow to the trowel:

Insert Pitch control handle into the guard ring and align needle bearings into the collar found on the rotating base. Using the hardware provided, attach the pitch control plow to the handle assembly, finger tight. Actuate the pitch control handle two times and then pitch the blades flat. Tighten all bolts wrench tight.

Throttle cable and safety switch wire:

Locate the throttle lever on the engine. Place the throttle cable into the hole on the throttle lever. The cable is then attached by placing it under the clamp and tightening the screw.

Attach safety switch wire male connector to black female connector on back of engine, by the on/off switch.

Proper Blades

Choose the correct blade type and size for the trowel and work to be done. Do not mix finish blades with combination blades.

New trowels are shipped with combination blades installed.

Installing Blades

Use the 7/16-14 bolts found on the trowel arms to attach new blades to the arms. Bolts should be wrench tight using a 5/8" wrench.

After installing all four arms check to see if the trowel is balanced. Trowels are shipped balanced from the factory. Adjustment should not be required unless damage has occurred to the blades or arms.

Balancing

The trowel needs balancing when it runs with a pronounced wobble. Identify the blade that is unbalanced. Loosen the jam nut on the height adjustment bolt. Adjust the bolt to the desired height. Using two 15/16 wrenches, tighten the

ASSEMBLY

jam nut down against the arm without rotating the adjustment bolt. Check for blade balance. Repeat as necessary.

OPERATION

Before Starting

Before Starting trowel, check the following:

- Engine oil level
- Gearbox oil level
- Fuel level
- Air filter condition
- Fuel line condition
- Blade condition
- Arm condition
- Safety label descriptions

Starting (cold)

Insure that the throttle lever is pushed down to the lowest rpm. Insure that the safety switch is in the off position. Turn the engine dial from off to on. Open the fuel valve. Move choke lever to closed position. Do not place foot on guard ring when starting. Pull the recoil start rapidly. Repeat if necessary until the engine starts. After the engine starts, switch the choke lever to open position. Move to the handle bar.

Grip handles firmly. Throttle up the engine to desired blade speed.

Starting (hot)

Insure that the throttle lever is pushed down to the lowest rpm. Insure that the safety switch is in the off position. Turn the engine dial from off to on. Open the fuel valve. Do not place foot on guard ring when starting. Pull the recoil start rapidly. Repeat until the engine starts. If trowel does not start after 3 pulls of the recoil start follow the starting steps for a cold engine. After engine starts, move to the handle bar. Grip handles firmly. Throttle up the engine to desired blade speed.

Operation

Push down on the handle to move the trowel to the right. Pull up on the handle assembly to move the trowel to the left.

Stopping

Reduce engine rpm to idle. Turn the on/off dial to off. Close the fuel valve.

MAINTENANCE and LUBRICATION

Before performing any maintenance, ALWAYS park the machine on a level surface with the engine “OFF” and the engine switch set in the “OFF” position. Let the machine cool down! Other maintenance and repairs should only be carried out by a qualified technician.

Breaking In

- After the initial 20 hours of operating, check the engine owner’s manual and change oil.

Daily

- Check engine oil level.
- Check ring guard and belt guard for damage.
- Clean machine daily.
- Check that the six grease fittings, located on the bottom end, are greased thoroughly with heavy duty waterproof grease.
- Check operation of the Centrifugal On/Off Safety Switch. See ‘Safety Switch’ Below

Every 50 hours of Operation

- Clean spark plug
- Clean engine air filter. Service sooner if used in dusty conditions.

Every 100 hours of Operation

- Change the engine oil

Every 200 hours of Operation

- Replace engine air filter element
- Clean fuel filter
- Clean and adjust spark plug

Every 500 hours of Operation

- Replace spark plug
- Remove carbon from cylinder head
- Check and adjust valve clearance
- Clean and adjust carburetor

Every 1000 hours of Operation

- Replace fuel lines
- Overhaul engine

Safety Switch

WARNING: Never operate power trowel with faulty or tampered safety switch.

- Check operation of the Centrifugal On/Off Safety Switch daily before each use.
- Engine must stop when switch is engaged.

To Test Operation of Switch:

1. Select a wide open area with NO obstacles.
2. With the engine idling, turn switch by hand from the “On” to “Off” position. Engine should stop immediately.
3. With the engine at low rpm and blades slightly engaged, let loose of handle bars. Trowel should spin then engine should stop immediately.

CAUTION: Use Low RPM for testing the Safety Switch so operator can regain control of trowel in the case that the safety switch fails.

TROUBLE SHOOTING GUIDE

<i>Problem</i>	<i>Check</i>
<ul style="list-style-type: none"> • Engine does not start • Engine runs poorly 	<ul style="list-style-type: none"> • Check On/Off knob • Check fuel level; open fuel valve • Check Safety Switch • Check/ Replace spark plug • Clean Air filter • Check Fuel filter • Check Engine oil level
<ul style="list-style-type: none"> • Engine runs slow 	<ul style="list-style-type: none"> • Check spark plug • Clean air filter • Clean debris from blades • Clean debris from arms • Engine rpm is set too low • Check throttle lever and cable
<ul style="list-style-type: none"> • Poor trowel operation (engine runs well) 	<ul style="list-style-type: none"> • Check belt for wear/damage • Check clutch for wear/damage • Clean debris from blades • Clean debris from arms

TECHNICAL DATA

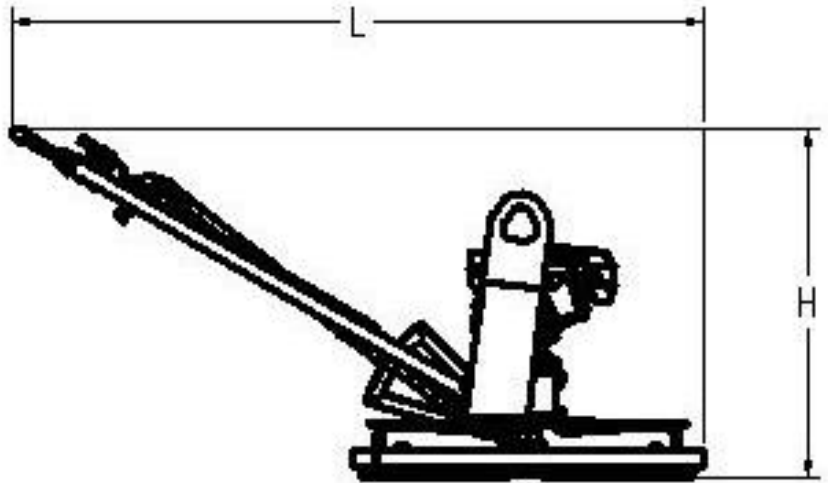
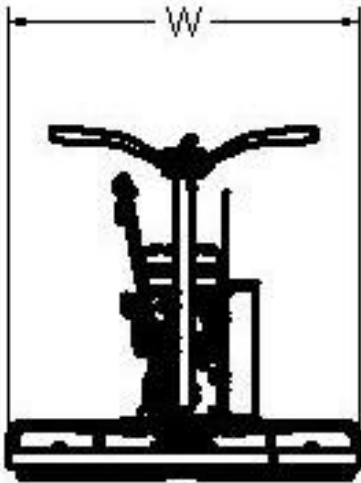

	TR36	TR48
Part Number	505 41 75-01	505 41 76-01
Length, L	2000mm, 79.0in	2080mm, 82.0in
Width, W	1030mm, 40.5in	1180mm, 46.5in
Height, H	1020mm, 40.0in	1020mm, 40.0in
Mass (Weight)	120kg, 264lbs	129kg, 285lbs
Engine	6 Hp Robin EX17 (MAX 4.2KW / 5.7Hp @ 4000rpm)	9 Hp Robin EX27 (MAX 6.6KW / 9.0Hp @ 4000rpm)

Note: Handle bar is adjustable which affects Length, L and Height, H.

CONFORMITY CERTIFICATES

American National Standards Institute

For units used in the United States, this machine has been designed to comply with American National Standards Institute ANSI B7.1-2000, "Safety Requirements for the Use, Care and Protection of Abrasive Wheels". This standard can be purchased by contacting the American National Standards Institute at the address shown below:

American National Standards Institute 25 West 43rd Street, 4th floor, New York, NY 10036 USA
Telephone: 212.642.4900 Fax: 212.398.0023 website: www.ansi.org

California Air Resources Board (CARB)

This machine is considered a preempt Off-Road Application as relating to CARB standards. Under construction equipment, and in particular, as a 'Troweling machines: concrete' with engine power less than 19KW (25 hp), CARB standards do not apply to this machine. For more information see the website: <http://www.arb.ca.gov/msprog/offroad/preempt.htm>

European Union (EU)

For units used in countries that are members of the European Union (EU), this machine is designed to meet the EU directives as declared below.

DECLARATION OF CONFORMITY WITH THE "SAFETY OF MACHINERY" DIRECTIVE
(Directive 98/37/EC) and the rules governing its transposition

MANUFACTURER

Husqvarna Construction Products 1112 Olympic Drive, Corona 92881 USA

Herewith declare that the machine(s) designed hereunder

TR36 & TR48

conforms to the "SAFETY OF MACHINERY" directive 98/37/EC), the "LOW VOLTAGE EQUIPMENT" directive (73/23/EEC), the "ELECTROMAGNETIC COMPATIBILITY" (EMC) directive (89/336/EEC) in accordance with European standards EN 50081/1 and EN 55022, and the "NOISE" directive (2000/14/EEC) in accordance with European standard EN ISO 3744.

Equipment Manufacturing Operations Manager

Chuck Markley

CONFORMITY CERTIFICATES



Corona, California Location

1112 Olympic Drive, Corona, CA 92881 USA
Tel: 951-272-2330, Toll-Free Tel: 800-776-3328
Fax: 951-272-2338

For local service, please contact your local Husqvarna Construction Products representative.

Para efectuar un servicio local, póngase en contacto con su representante local de Husqvarna Construction Products.

Pour toute réparation, contacter le représentant local de Husqvarna Construction Products.

Für Service vor Ort wenden Sie sich bitte an Ihren örtlichen Vertreter von Husqvarna Construction Products.

Neem voor plaatselijke service contact op met uw plaatselijke vertegenwoordiger van de constructieproducten van Husqvarna.

Per assistenza, rivolgersi al rappresentante di zona della Husqvarna Construction Products.

För service på platsen, kontakta din lokala representant för Husqvarna Construction Products.

Para obter serviço técnico local, contactar o representante da Husqvarna Construction Products

Europa/Europe:

Husqvarna Construction Products
SE-433 81 Partille, Sweden
Tel: +46 31 94 90 00
Fax: +46 31 94 90 50

Asia Pacific:

Husqvarna Construction Products, Australia Pty Ltd
25-31 Kinkaid Avenue,
North Plympton, Adelaide,
South Australia 5037
Tel: +61 (0)8 8375 1000
Fax: +61 (0)8 8371 0990

The Americas:

Husqvarna Construction Products, North America
17400 West 119th Street, Olathe, Kansas 66061 USA
Tel: 913-928-1300, Toll-Free Tel: 800-288-5040
Fax: 913-438-7938TR Title Page

CONTENIDO e INTRODUCCIÓN

Contenido

Contenido e introducción	21
Símbolos y etiquetas	23
Instrucciones de seguridad.....	24
Identificación de piezas (qué es qué)	30
Armado	34
Funcionamiento	36
Mantenimiento y lubricación	37
Localización de averías	39
Datos técnicos	40
Certificados de homologación	41
Información de contacto	42

Introducción

Gracias por adquirir esta máquina nueva de Husqvarna Construction Products. Hemos incluido mensajes importantes de seguridad en el presente manual y en la máquina. Por favor lea estos mensajes detenidamente. Los mensajes de seguridad le advierten en cuanto a riesgos potenciales que pudieran causarle lesiones a usted o a otros. Cada mensaje de seguridad va precedido de una de dos palabras: **ADVERTENCIA** o **PRECAUCIÓN**.

Estas palabras significan lo siguiente:

ADVERTENCIA: Identifica una situación de peligro que, de no evitarse, PODRÍA causar una lesión grave o mortal.

PRECAUCIÓN: Identifica una situación de peligro que, de no evitarse, PODRÍA causar una lesión leve o moderada. También puede utilizarse para advertirle en contra de prácticas poco seguras.

Cada mensaje identifica el peligro, lo que puede suceder, y lo que puede hacerse para evitar o reducir las lesiones. Otros mensajes importantes van precedidos por la palabra **AVISO**.

AVISO: Identifica una situación de peligro que, de no evitarse, podría causar daños a la propiedad. La máquina y otros bienes podrían experimentar daños si no se siguen las instrucciones dadas.

El usuario debe inspeccionar y limpiar periódicamente las etiquetas de seguridad colocadas en la llana para mantenerlas legibles a una distancia segura. Si una etiqueta está desgastada, dañada o en condición ilegible, reemplácela.

Identificación del modelo: Anote la información de la chapa de número de serie de la máquina en el espacio siguiente para referencia en el futuro

- A. Modelo: _____
- B. N° de serie de la máquina _____
- C. Año de fabricación _____
- D. Masa de la máquina _____
- E. Potencia del motor _____
- F. Diámetro de la llana _____

Otra información que no aparece en la chapa de número de serie de la máquina:

N° de serie del motor: _____

CONTENIDO e INTRODUCCIÓN

Consulte el Manual de funcionamiento del motor para la ubicación.

Fecha de compra: _____

SÍMBOLOS y ETIQUETAS

	Lea los manuales antes de usar la máquina.		Use en una área bien ventilada.
	La máquina cumple con la normativa europea pertinente.		No use en áreas inflamables.
	Utilice protección aprobada para los oídos		Peligro de maquinaria – mantenga las manos y los pies alejados de la máquina.
	Utilice protección aprobada para los ojos		Mantenga todos los protectores en su lugar.
	Utilice protección aprobada para el sistema respiratorio.		Peligro de maquinaria – manténgase alejado de las piezas en movimiento.
	Utilice protección aprobada para la cabeza.		Punto de levante
	Velocidad de giro en revoluciones por minuto (rpm)		Motor
	Masa de máquina		Velocidad del motor en revoluciones por minuto (rpm)
	Interruptor eléctrico – Encendido		Interruptor eléctrico – Apagado

INSTRUCCIONES DE SEGURIDAD

ADVERTENCIA: ¡El no cumplir con las siguientes advertencias podría resultar en lesiones corporales graves o la muerte!

Uso general

ADVERTENCIA: Antes de usar la máquina, lea y comprenda el contenido de este manual de funcionamiento y del manual de funcionamiento provisto con el motor.

Familiarícese con la máquina antes de usarla.

Equipo personal

El usuario deberá utilizar equipo de protección personal y vestimenta adecuada para la tarea realizada. Es obligatorio utilizar equipos de protección personal tales como protectores de los oídos y gafas de seguridad.

Oído

Durante el uso normal de esta máquina, el usuario puede quedar expuesto a niveles sonoros iguales o superiores a 85 dB(A). Esto puede causar daños temporales y/o permanentes al oído. Se requiere usar protectores para los oídos.

Zona de trabajo

La zona de trabajo deberá estar completamente despejada y bien iluminada, y se deben retirar todos los riesgos de seguridad.

Las personas no involucradas en la tarea deberán desalojar la zona.

ADVERTENCIA: No entre en contacto con las hojas cuando la llana está en marcha.

Parachispas

Los Códigos de salud y seguridad estatales y Códigos de recursos públicos especifican que en algunos lugares es obligatorio emplear parachispas en motores de combustión interna que funcionan con combustibles a base de hidrocarburos. Un parachispas es un dispositivo diseñado para evitar la descarga accidental de chispas o llamas por el tubo de escape del motor. Los parachispas son clasificados y evaluados por el United States Forest Service (Servicio Forestal de los EE.UU.) para este fin. Para cumplir con las leyes locales en cuanto a parachispas, comuníquese con el distribuidor del motor o con el Administrador de salud y seguridad de la localidad.

Seguridad con el combustible

ADVERTENCIA: Tenga sumo cuidado al manipular el combustible. Siempre tenga en mente que existe el riesgo de incendios, explosiones y de inhalar los vapores.

- Almacene el combustible únicamente en envases aprobados para tal fin.
- Surta la máquina con combustible únicamente con el motor APAGADO. Nunca quite la tapa del tanque de combustible ni lo llene con el motor en marcha.

INSTRUCCIONES DE SEGURIDAD

- Siempre surta la máquina con combustible en una zona bien ventilada.
- Nunca llene el tanque de combustible puertas adentro.
 - Permita que el motor se enfríe antes de surtirlo con combustible.
 - Aleje la máquina a no menos de 3 m (10 pies) del surtidor de combustible antes de arrancar el motor.

ADVERTENCIA: Nunca surta la máquina con combustible si está próxima a chispas o llamas. No use la máquina en áreas inflamables. No fume mientras se surte la máquina con combustible ni al utilizarla.

- Nunca arranque la máquina:
 - Si se ha derramado combustible sobre la máquina. Limpie el combustible derramado y permita que el combustible restante se evapore.
 - Si se ha derramado combustible sobre su persona o su vestimenta. Utilice agua y jabón para lavar toda parte del cuerpo que haya entrado en contacto con el combustible.
 - Si la máquina tiene fugas de combustible. Busque fugas por la tapa del tanque y las líneas de combustible periódicamente.
- Almacene y transporte la máquina y el combustible de manera que no exista riesgo de fugas o de que los vapores entren en

contacto con fuentes de chispas o llamas, por ejemplo, máquinas o motores eléctricos, relés/interruptores eléctricos o calderas.

CALIFORNIA

Advertencia según la Propuesta 65:

Los vapores de escape del motor, algunos de sus elementos y ciertos componentes de este producto contienen o emiten agentes químicos reconocidos en el Estado de California, EE.UU., como causantes del cáncer, de defectos congénitos y de otros daños al sistema reproductor.

Vapores de escape

ADVERTENCIA: VAPORES DE ESCAPE VENENOSOS

Esta llana se despacha de la fábrica sin un convertidor catalítico. El motor produce vapores de escape que contienen monóxido de carbono y no puede usarse de modo seguro en un lugar cerrado. Si se emplea un convertidor catalítico, se reducen las emisiones de monóxido de carbono, pero la máquina sigue no siendo segura para uso en lugares cerrados.

Utilícela sólo en áreas bien ventiladas. La calidad del aire del sitio de trabajo deberá satisfacer los requisitos de la norma 29 CFR 1910.1000 de OSHA, según lo indica la tabla Z-1, límites de contaminantes en el aire.

INSTRUCCIONES DE SEGURIDAD

Verifique la calidad del aire en el sitio de trabajo para comprobar que se cumpla con esta disposición. El no cumplir con ella pone en peligro la vida y causará lesiones permanentes o la muerte.

Monóxido de carbono

El monóxido de carbono (CO) se distingue por ser uno de los pocos gases industriales comúnmente hallados que es altamente tóxico (venenoso) e inodoro. Cuando se inhala el CO, actúa como un asfixiante químico por combinarse de modo preferente con la hemoglobina del torrente sanguíneo. Como resultado de ello, la hemoglobina no es capaz de acarrear la cantidad normal de oxígeno, lo cual produce una oxigenación insuficiente de los tejidos. Los síntomas de una exposición leve al CO incluyen jaquecas, mareo, confusión y náuseas. Sin embargo, una exposición continua o más intensa puede causar la pérdida del conocimiento, lesiones permanentes o la muerte. Debido a los riesgos a la salud relacionados con la inhalación de CO, la Administración de seguridad y salud ocupacional (OSHA, por sus siglas en inglés) ha establecido límites a la exposición de individuos a este gas. Los límites de exposición de la OSHA, los cuales se especifican en la norma 29 CFR 1910.1000 (revisión de 1998), admiten un límite máximo de 200 partes/millón y un promedio ponderado total (TWA) de 35 partes/millón por cada jornada de 8

horas/semana laboral de 40 horas. Se recomienda enfáticamente consultar la norma 29 CFR 1910.1000 de OSHA (Código de reglamentos federales) para más información en cuanto a límites de exposición a varios materiales peligrosos. Si se sospecha que hay envenenamiento por CO, lleve de inmediato a la víctima a un lugar con aire fresco y obtenga atención médica de emergencia.

Ventilación adecuada

Esta llana se despacha de la fábrica sin un convertidor catalítico. Es importante ser consciente de que las máquinas provistas de convertidor catalítico reducen las emisiones de CO y de hidrocarburos (HC). El vapor de escape todavía contiene CO. Si el sitio de trabajo es confinado o carece de buena ventilación, el CO podría acumularse en éste hasta el punto de exceder los límites establecidos por la OSHA. Cuando esto sucede, se deberán tomar medidas para sacar a los trabajadores de las zonas con concentraciones elevadas. Los operadores y supervisores de la zona de trabajo deberán tomar medidas de precaución para asegurar que la zona de trabajo reciba ventilación adecuada en todo momento. Se deben utilizar monitores de detección de monóxido de carbono para determinar que la ventilación sea adecuada.

INSTRUCCIONES DE SEGURIDAD

ADVERTENCIA: ¡El no cumplir con las siguientes advertencias podría resultar en lesiones corporales graves o la muerte!

HAGA LO SIGUIENTE

LEA todo el manual del operador antes de usar esta máquina. Lea y comprenda todas las advertencias, instrucciones, controles y definiciones de símbolos contenidos en el presente manual y en la máquina.

ENTREGUE una copia de este manual al usuario. Si se necesitaran copias adicionales, llame al 1-800-776-3328 (llamada sin cargo dentro de los EE.UU.), o consulte la sección de información de contacto de este manual.

MANTENGA todos los protectores en su lugar y en buenas condiciones.

USE equipo de protección para los oídos, ojos, cabeza y sistema respiratorio.

LEA Y COMPRENDA todas las etiquetas con advertencias e instrucciones colocadas en la máquina.

MANTENGA todas las partes del cuerpo alejadas de la hoja y de las piezas en movimiento.

SEPA cómo parar la máquina rápidamente en caso de emergencia.

APAGUE el motor y permita que se enfríe antes de surtirla de combustible o de darle mantenimiento.

INSPECCIONE la base y los brazos en busca de daños antes de instalar la hoja.

LEA todos los materiales de seguridad e instrucciones que acompañen a las hojas empleadas con esta máquina.

INSPECCIONE cada hoja minuciosamente antes de utilizarla. Si se descubren señas de daños o desgaste anómalo, NO USE LA HOJA.

Monte las hojas de modo seguro y firme; apriete los pernos de montaje con una llave de tuercas.

UTILICE la hoja adecuada para el tipo de trabajo a realizarse. Consulte al fabricante de la hoja si no se sabe si la misma es adecuada.

TENGA CUIDADO y siga las instrucciones al cargar y descargar la máquina.

UTILICE esta máquina únicamente en zonas bien ventiladas. La inhalación del gas de escape venenoso puede causar la muerte.

INDIQUE a terceros dónde pararse cuando la máquina se encuentre en marcha.

ESTABLEZCA un programa de capacitación para todos los usuarios de esta máquina.

DESALOJE a las personas ajenas de la zona de trabajo. Nunca permita que una persona se pare delante ni detrás de la hoja cuando el motor esté en marcha.

TENGA SUMO CUIDADO al elevar y transportar esta máquina.

SIEMPRE utilice medios para atar la máquina al transportarla.

INSTRUCCIONES DE SEGURIDAD

TENGA CUIDADO y siga las instrucciones al emplazar o transportar la máquina.

SOLICITE a personal competente que lleve a cabo los trabajos de mantenimiento.

ALEJE la máquina por lo menos 3 m (10 pies) del surtidor de combustible antes de arrancar el motor y compruebe que la tapa de combustible esté colocada en la máquina y debidamente apretada.

LEVANTE la máquina únicamente por su punto especificado de levante.

LIMPIE la máquina después del uso de cada jornada.

TENGA SUMO CUIDADO al manipular el combustible.

ADVERTENCIA: ¡El no cumplir con las siguientes advertencias podría resultar en lesiones corporales graves o la muerte!

NO HAGÁ LO SIGUIENTE

NO maneje esta máquina sin antes haber leído y comprendido este manual del operador.

NO utilice esta máquina sin el protector de la hoja o sin otros protectores colocados en su lugar.

NO se pare sobre el anillo protector.

NO deje la máquina desatendida mientras el motor está funcionando.

NO intervenga en esta máquina mientras el motor está funcionando.

NO use esta máquina si está cansado o fatigado.

NO use esta máquina si se encuentra bajo la influencia de las drogas o el alcohol.

NO use esta máquina si se tienen dudas en cuanto a su modo de empleo.

NO utilice equipos ni hojas dañados.

NO toque ni intente detener las hojas giratorias con la mano ni con el pie.

NO use una hoja que se haya caído o que tenga daños.

NO toque una hoja inmediatamente después de haberla usado. Las hojas requieren varios minutos para enfriarse.

NO utilice bridas de hojas dañadas ni desgastadas.

NO permita que otras personas se acerquen a la máquina al arrancarla, surtirla con combustible, o cuando la máquina esté en marcha.

NO utilice esta máquina en un lugar cerrado. La inhalación del gas de escape venenoso puede causar la muerte.

NO utilice esta máquina cerca de algún material inflamable. Las chispas podrían causar un incendio o una explosión.

INSTRUCCIONES DE SEGURIDAD

NO utilice esta máquina con los protectores de correas o con el anillo protector retirados.

NO maneje esta máquina a menos que se haya recibido capacitación específica en cuanto a su modo de empleo.

NO modifique esta llana ni la emplee para uso alguno que sea diferente del fin para el cual fue diseñada.

IDENTIFICACIÓN DE PIEZAS (QUÉ ES QUÉ)

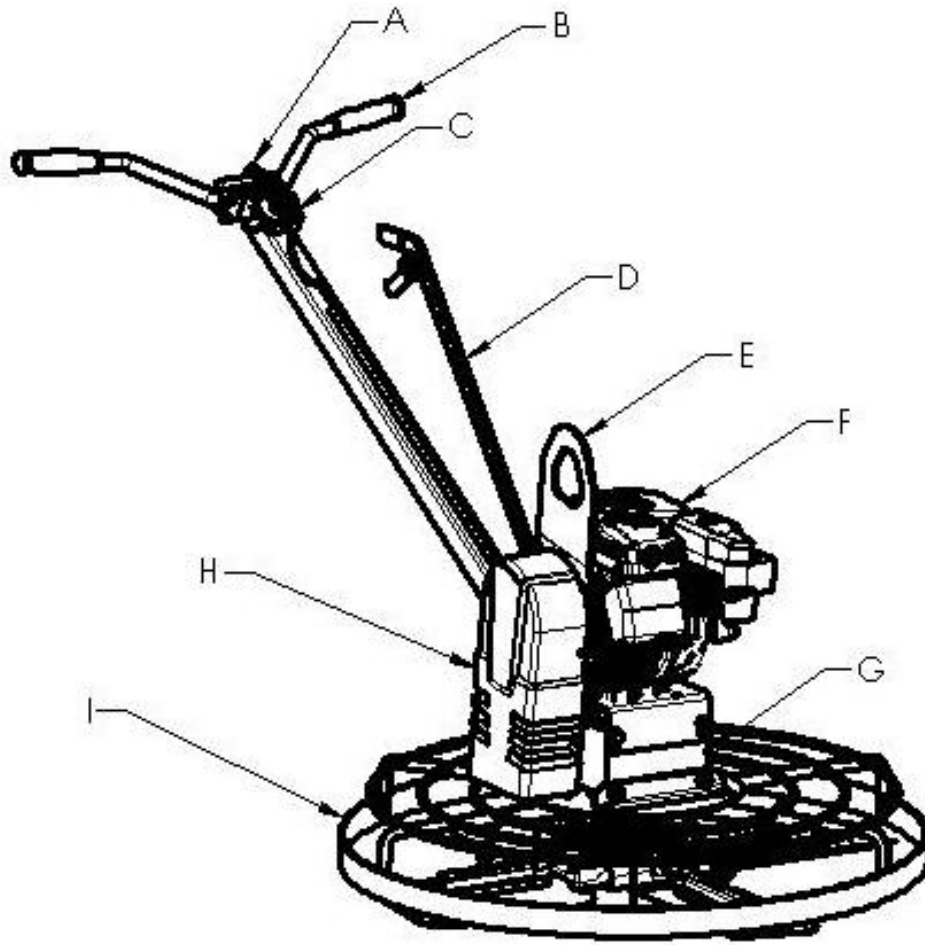

A - Acelerador

B - Manillar

C - Interruptor de seguridad

D - Control de inclinación de arado

E - Placa de levante

F - Motor

G - Mecanismo

H - Cubierta de correas

i - Anillo protector

IDENTIFICACIÓN DE PIEZAS (QUÉ ES QUÉ)

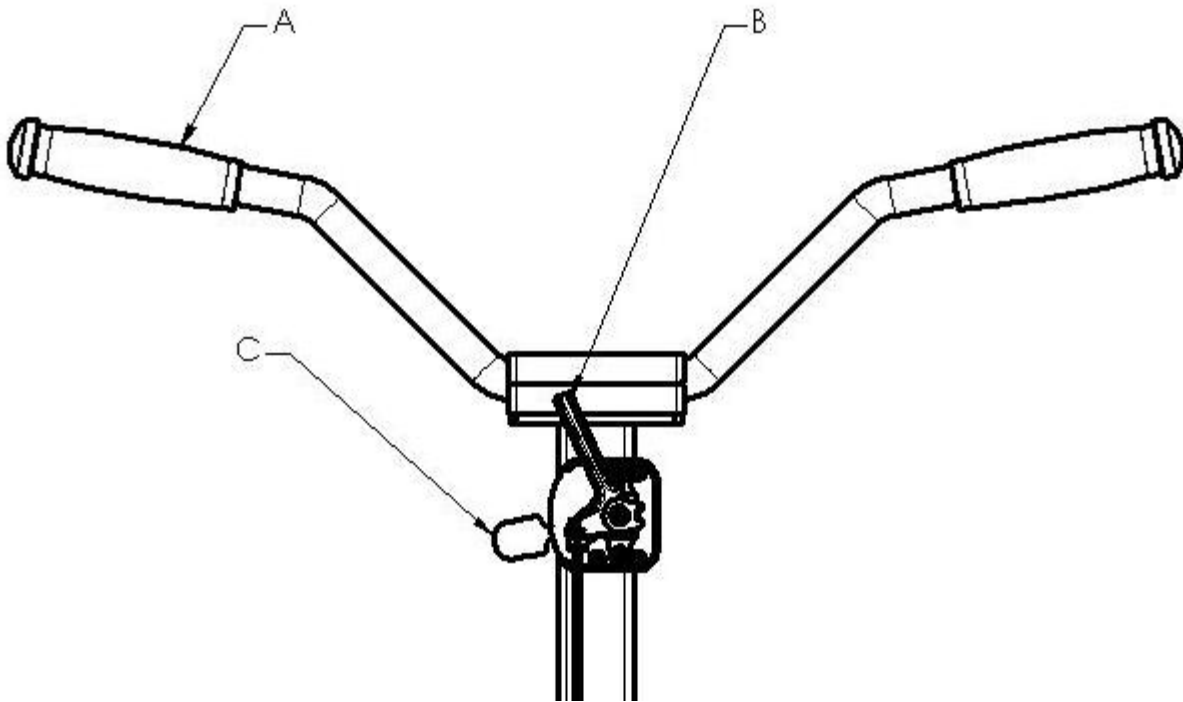

A - Empuñaduras

B - Palanca del acelerador

C - Interruptor de seguridad

IDENTIFICACIÓN DE PIEZAS (QUÉ ES QUÉ)

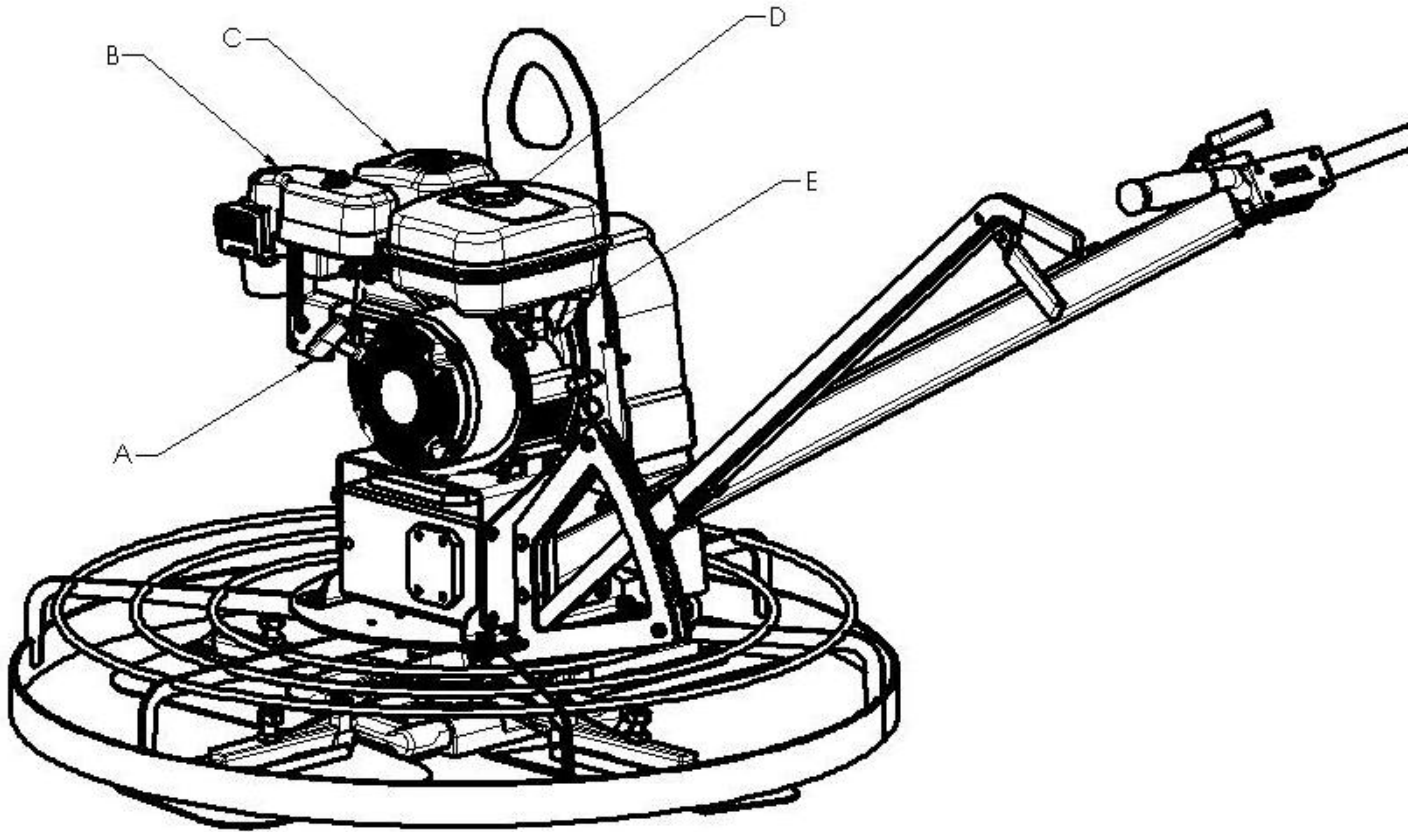

A - Cuerda de arranque

B - Filtro de aire

C - Silenciador

D - Tanque de combustible

E - Interruptor de encendido

IDENTIFICACIÓN DE PIEZAS (QUÉ ES QUÉ)

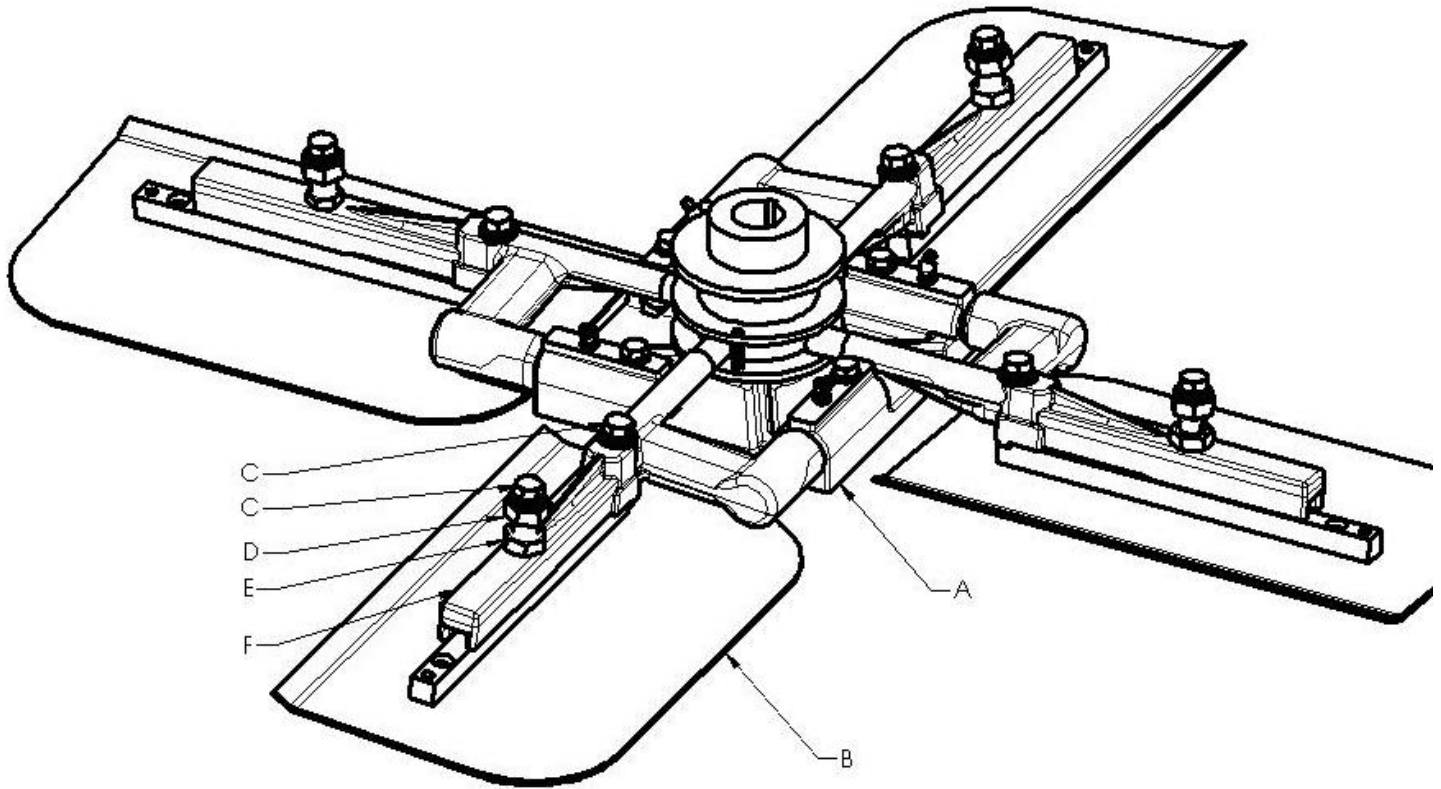

A - Base

B - Hoja combinada

C - Perno de hoja de 7/16-14

D - Perno de ajuste de altura de hoja

E - Contratuerca de altura de hoja

F - Brazo de hoja

ARMADO

Desembalaje

Su llana Husqvarna ha sido despachada de la fábrica luego de haber sido sometida a una inspección minuciosa. Sólo se requiere un mínimo de armado antes de utilizar la llana. Retire la llana de la caja utilizando las técnicas de levante correctas. Deseche o recicle el material de embalaje según las leyes locales. En la caja hallará la llana, el conjunto del manillar, el conjunto del control de inclinación de arado, una llave para bujías, el manual del propietario, el manual del motor, la lista de piezas y la tarjeta de garantía.

Instrucciones de armado

Instalación del manillar en la llana:

Saque los 5 pernos y arandelas del lado trasero de la llana. Utilice esta tornillería para instalar el manillar. Los dos pernos superiores se instalan a través de la placa del manillar y de la placa del motor, y en la transmisión. Los dos pernos inferiores se instalan a través de la placa del manillar y la escuadra del anillo protector trasero, y en la transmisión. El quinto perno se instala a través del centro de la placa del manillar y en la placa del motor. Utilice una llave para apretar todos los pernos bien firmes.

Instalación del control de inclinación de arado en la llana:

Inserte la palanca de control de inclinación en el anillo protector y alinee los cojinetes de agujas en el collar que se encuentra en la base giratoria. Utilice la tornillería provista para fijar el control de inclinación

de arado al conjunto de la palanca, apretándola con los dedos. Accione la palanca de control de inclinación dos veces y luego coloque las hojas en posición plana. Utilice una llave para apretar todos los pernos bien firmes.

Instalación del cable del acelerador y del alambre del interruptor de seguridad:

Ubique la palanca del acelerador en el motor. Coloque el cable del acelerador en el agujero de la palanca del acelerador. El cable se fija colocándolo debajo de la abrazadera y apretando el tornillo.

Fije el conector macho del alambre del interruptor de seguridad al conector hembra negro que está en el lado trasero del motor, junto al interruptor de encendido.

Hojas adecuadas

Elija hojas del tipo correcto y del tamaño adecuado según el modelo de llana y la tarea a realizarse. No mezcle hojas de acabado con las hojas combinadas.

Las llanas nuevas se despachan con hojas combinadas instaladas.

Instalación de hojas

Utilice los pernos de 7/16-14 que se encuentran en los brazos de la llana para fijar las hojas nuevas a los brazos. Apriete los pernos bien firmes con una llave de tuercas de 5/8 pulg.

ARMADO

Después de haber instalado los cuatro brazos, verifique que la llana esté equilibrada. Las llanas se despachan equilibradas de la fábrica. No se debe requerir ajuste a menos que haya ocurrido algún daño en las hojas o los brazos.

Equilibrado

Es necesario equilibrar la llana si funciona con un bamboleo pronunciado. Identifique la hoja que se encuentra desequilibrada. Suelte la contratuerca del perno de ajuste de altura. Ajuste el perno a la altura deseada. Utilice dos llaves de 15/16 pulg para apretar la contratuerca contra el brazo sin permitir que el perno de ajuste gire. Verifique el equilibrio de la hoja. Repita según sea necesario.

FUNCIONAMIENTO

Antes de arrancar

Antes de arrancar la llana, revise los puntos siguientes:

- Nivel de aceite del motor
- Nivel de aceite del mecanismo
- Nivel de combustible
- Condición del filtro de aire
- Condición de la línea de combustible
- Condición de las hojas
- Condición de los brazos
- Descripciones de las etiquetas de seguridad

Arranque (frío)

Compruebe que la palanca del acelerador se encuentre en la posición de aceleración mínima. Compruebe que el interruptor de seguridad se encuentre en la posición de apagado. Gire el cuadrante del motor de la posición de apagado a la de marcha. Abra la válvula de combustible. Mueva la palanca del estrangulador a la posición de cerrado. No coloque el pie sobre el anillo protector al arrancar la máquina. Tire enérgicamente de la cuerda de arranque. Repita de ser necesario hasta que el motor arranque. Una vez que el motor arranque, mueva lentamente la palanca del estrangulador a la posición de abierto. Trasládese al manillar. Sujete

las empuñaduras con firmeza. Acelere el motor hasta obtener la velocidad deseada de las hojas.

Arranque (caliente)

Compruebe que la palanca del acelerador se encuentre en la posición de aceleración mínima. Compruebe que el interruptor de seguridad se encuentre en la posición de apagado. Gire el cuadrante del motor de la posición de apagado a la de marcha. Abra la válvula de combustible. No coloque el pie sobre el anillo protector al arrancar la máquina. Tire enérgicamente de la cuerda de arranque. Repita hasta que el motor arranque. Si la llana no arranca luego de haber tirado 3 veces de la cuerda de arranque, siga los pasos dados para arrancar el motor frío. Después que el motor haya arrancado, trasládese al manillar. Sujete las empuñaduras con firmeza. Acelere el motor hasta obtener la velocidad deseada de las hojas.

Funcionamiento

Empuje el manillar hacia abajo para desplazar la llana hacia la derecha. Tire del manillar hacia arriba para desplazar la llana hacia la izquierda.

Parada

Reduzca la aceleración del motor a ralentí. Gire el cuadrante del motor a la posición de apagado. Cierre la válvula de combustible.

MANTENIMIENTO y LUBRICACIÓN

Antes de efectuar trabajos de mantenimiento, SIEMPRE estacione la máquina sobre una superficie nivelada con el motor APAGADO y con el interruptor del motor colocado en la posición de APAGADO. ¡Permita que la máquina se enfríe! Los demás trabajos de mantenimiento y reparación sólo deben ser efectuados por un técnico calificado.

Rodaje inicial

- Después de las primeras 20 horas de funcionamiento, consulte el manual del motor y cambie el aceite del motor.

Diariamente

- Revise el nivel de aceite del motor.
- Revise el anillo protector y el protector de correas en busca de daños.
- Limpie la máquina diariamente.
- Compruebe que las seis graseras, ubicadas en el extremo inferior de la máquina, estén completamente lubricadas con grasa a prueba de agua y para servicio severo.
- Revise el funcionamiento del interruptor de seguridad del movimiento centrífugo. Vea el tema "Interruptor de seguridad", más adelante

Cada 50 horas de funcionamiento

- Limpie la bujía
- Limpie el filtro de aire del motor. Dele servicio con más frecuencia si se trabaja en condiciones polvorientas.

Cada 100 horas de funcionamiento

- Cambie el aceite del motor

Cada 200 horas de funcionamiento

- Cambie el elemento del filtro de aire del motor
- Limpie el filtro de combustible
- Limpie y ajuste la bujía

Cada 500 horas de funcionamiento

- Reemplace la bujía
- Quite los depósitos de carbón de la culata del motor
- Revise y ajuste el juego de las válvulas del motor
- Limpie y ajuste el carburador

Cada 1000 horas de funcionamiento

- Reemplace las líneas de combustible
- Someta el motor a reacondicionamiento

Interruptor de seguridad

ADVERTENCIA: Nunca utilice la llana mecánica si su interruptor de seguridad está averiado o ha sido manipulado indebidamente.

- Revise el funcionamiento del interruptor de seguridad del movimiento centrífugo diariamente antes de usar la máquina.
- El motor deberá pararse cuando se acciona el interruptor.

Prueba funcional del interruptor:

4. Elija una zona amplia y despejada, SIN obstáculos.
5. Con el motor a ralentí, mueva el interruptor con la mano de la posición de marcha a la de

MANTENIMIENTO y LUBRICACIÓN

apagado. El motor deberá pararse de inmediato.

6. Con el motor acelerado a velocidad lenta y las hojas levemente engranadas, suelte el manillar. La llana deberá empezar a girar y el motor deberá pararse de inmediato.

PRECAUCIÓN: Acelere el motor a velocidad baja para probar el interruptor de seguridad, de modo que el operador pueda recuperar el control de la llana en caso que el interruptor de seguridad falle.

LOCALIZACIÓN DE AVERÍAS

<i>Avería</i>	<i>Revisión</i>
<ul style="list-style-type: none"> • El motor no arranca • El motor funciona deficientemente 	<ul style="list-style-type: none"> • Revise la perilla de marcha/apagado • Revise el nivel de combustible; abra la válvula de combustible • Revise el interruptor de seguridad • Revise/reemplace la bujía • Limpie el filtro de aire • Revise el filtro de combustible • Revise el nivel de aceite del motor
<ul style="list-style-type: none"> • El motor funciona lentamente 	<ul style="list-style-type: none"> • Revise la bujía • Limpie el filtro de aire • Limpie los desperdicios acumulados de las hojas • Limpie los desperdicios acumulados de los brazos • La aceleración del motor se ha fijado muy lenta • Revise la palanca y el cable del acelerador
<ul style="list-style-type: none"> • Funcionamiento deficiente de la llana (el motor funciona bien) 	<ul style="list-style-type: none"> • Revise la correa en busca de desgaste/daños • Revise el embrague en busca de desgaste/daños • Limpie los desperdicios acumulados de las hojas • Limpie los desperdicios acumulados de los brazos

DATOS TÉCNICOS

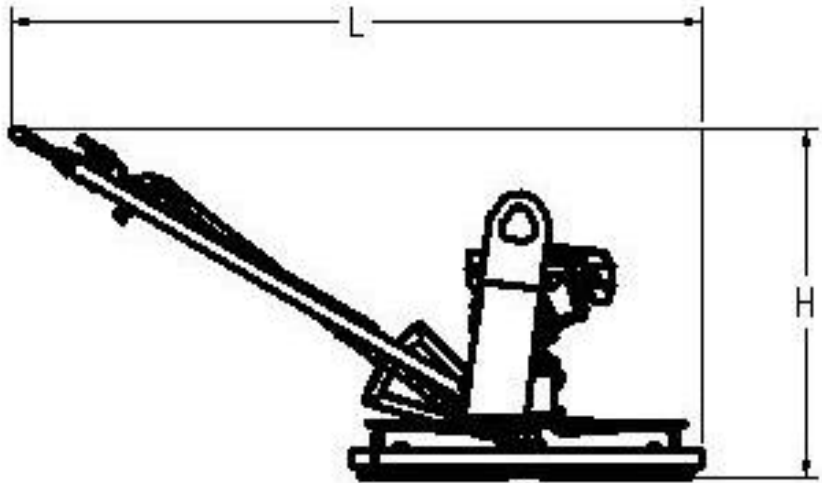
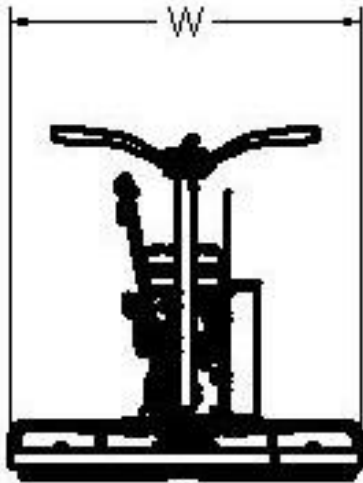

	TR36	TR48
Número de pieza	505 41 75-01	505 41 76-01
Largo, L	2000 mm, 79,0 pulg	2080 mm, 82,0 pulg
Ancho, W	1030 mm, 40,5 pulg	1180 mm, 46,5 pulg
Altura, H	1020 mm, 40,0 pulg	1020 mm, 40,0 pulg
Masa (peso)	120 kg, 264 lb	129 kg, 285 lb
Motor	Robin EX17 de 6 hp (máx 4,2 kW / 5,7 hp a 4000 rpm)	Robin EX27 de 9 hp (máx 6,6 kW / 9,0 hp a 4000 rpm)

Nota: El manillar es ajustable, lo cual afecta el largo (L) y la altura (H).

CERTIFICADOS DE HOMOLOGACIÓN

American National Standards Institute

Las máquinas empleadas en los EE.UU. han sido diseñadas para cumplir con la norma ANSI B7.1-2000 “Requisitos de seguridad para el uso, cuidado y protección de discos abrasivos”, del American National Standards Institute (Instituto nacional de normas de los EE.UU.). Esta norma puede adquirirse comunicándose con el American National Standards Institute en la dirección dada a continuación:

American National Standards Institute 25 West 43rd Street, 4th floor, New York, NY 10036 EE.UU.
Teléfono: 212.642.4900 Fax: 212.398.0023 Sitio Web: www.ansi.org

California Air Resources Board (CARB)

Esta máquina se considera como de uso fuera de carreteras según las normas del Consejo de recursos de aire de California (CARB). Las normas de CARB no se aplican a esta máquina, y en particular, a los equipos de construcción tales como ‘las maquinas de llana: concreto’ con motores de menos de 19 kW (25 hp). Para más información, consulte el sitio Web: <http://www.arb.ca.gov/msprog/offroad/preempt.htm>

Unión Europea (UE)

Las máquinas empleadas en países miembros de la Unión Europea (UE) han sido diseñadas para satisfacer las directrices de la UE que se declaran a continuación.

DECLARACIÓN DE HOMOLOGACIÓN CON LA DIRECTRIZ DE “SEGURIDAD DE MAQUINARIA”

(Directriz 98/37/EC) y las normas que gobiernan su transposición

FABRICANTE

Husqvarna Construction Products 1112 Olympic Drive, Corona 92881 EE.UU.

Por este medio declara que la(s) máquina(s) designada(s) a continuación

TR36 y TR48

satisface la directriz de “SEGURIDAD DE LA MAQUINARIA” (98/37/EC), la directriz de “EQUIPOS DE BAJO VOLTAJE” (73/23/EEC), la directriz de “COMPATIBILIDAD ELECTROMAGNÉTICA” (EMC) (89/336/EEC), según las normas europeas EN 50081/1 y EN 55022, y la directriz de “RUIDO” (2000/14/EEC), según la norma europea EN ISO 3744.

Equipment Manufacturing Operations Manager

Chuck Markley

CERTIFICADOS DE HOMOLOGACIÓN



Sede en Corona, California

1112 Olympic Drive, Corona, CA 92881 EE.UU.
Tel: 951-272-2330, Tel. sin cargo en EE.UU.: 800-776-3328
Fax: 951-272-2338

For local service, please contact your local Husqvarna Construction Products representative.

Para efectuar un servicio local, póngase en contacto con su representante local de Husqvarna Construction Products.

Pour toute réparation, contacter le représentant local de Husqvarna Construction Products.

Für Service vor Ort wenden Sie sich bitte an Ihren örtlichen Vertreter von Husqvarna Construction Products.

Neem voor plaatselijke service contact op met uw plaatselijke vertegenwoordiger van de constructieproducten van Husqvarna.

Per assistenza, rivolgersi al rappresentante di zona della Husqvarna Construction Products.

För service på platsen, kontakta din lokala representant för Husqvarna Construction Products.

Para obter serviço técnico local, contactar o representante da Husqvarna Construction Products

Europa:

Husqvarna Construction Products
SE-433 81 Partille, Suecia
Tel: +46 31 94 90 00
Fax: +46 31 94 90 50

Asia/Pacífico:

Husqvarna Construction Products, Australia Pty Ltd
25-31 Kinkaid Avenue,
North Plympton, Adelaide,
Australia del Sur 5037
Tel: +61 (0)8 8375 1000
Fax: +61 (0)8 8371 0990

Continente Americano:

Husqvarna Construction Products, North America
17400 West 119th Street, Olathe, Kansas 66061 EE.UU.
Tel: 913-928-1300, Tel. sin cargo en EE.UU.: 800-288-5040
Fax: 913-438-7938

TABLE DES MATIÈRES et INTRODUCTION

Table des matières

Table des matières et introduction.....	43
Symboles et autocollants.....	45
Consignes de sécurité	46
Identification des pièces	52
Assemblage	56
Utilisation	58
Entretien et lubrification	59
Guide de dépannage	61
Fiche technique	62
Certificats de conformité	63
Contacts Société.....	65

Introduction

Merci d'avoir acheté cette machine neuve auprès de Husqvarna Construction Products. Nous avons inclus d'importants messages relatifs à la sécurité dans ce manuel et sur la machine. Lire attentivement ces messages. Un message de sécurité alerte l'utilisateur de dangers potentiels pour lui-même ou autrui. Chaque message de sécurité est précédé du mot **AVERTISSEMENT** ou **ATTENTION**.

Ces mots-indicateurs signifient :

AVERTISSEMENT : Indique une situation dangereuse qui, si elle n'est pas évitée, POURRAIT entraîner la mort ou des blessures graves.

ATTENTION : Indique une situation dangereuse qui, si elle n'est pas évitée, POURRAIT entraîner des blessures légères ou modérées. Ce mot peut également signaler des pratiques dangereuses.

Chaque message indique la nature du danger, ce qui peut se produire et ce que l'utilisateur peut faire pour éviter de se blesser ou réduire les risques de blessures. D'autres messages importants sont précédés du mot **AVIS**.

AVIS : Indique une situation dangereuse qui, si elle n'est pas évitée, pourrait entraîner des dégâts matériels. La machine ou un autre bien risque d'être endommagée si l'on ne respecte pas cette consigne.

Les étiquettes de sécurité apposées sur la talocheuse-lisseuse doivent être inspectées et nettoyées régulièrement par l'utilisateur afin qu'elles demeurent lisibles à bonne distance. Si une étiquette est usée, endommagée ou illisible, il est nécessaire de la remplacer.

Identification du modèle : Noter ci-dessous les informations mentionnées sur la plaque signalétique de la machine pour référence ultérieure

- A. Modèle : _____
- B. N° de série de la machine _____
- C. Année de fabrication _____
- D. Masse de la machine _____
- E. Puissance du moteur _____
- F. Diamètre de la talocheuse-lisseuse _____

Autres renseignements non mentionnés sur la plaque signalétique de la machine :



















N° de série du moteur : _____

TABLE DES MATIÈRES et INTRODUCTION

Son emplacement est indiqué dans le manuel
d'utilisation du moteur.

Date d'achat :

SYMBOLES et AUTOCOLLANTS

	Lire les manuels avant l'utilisation.		Travailler dans un endroit bien aéré.
	Machine conforme à la directive européenne applicable.		Ne pas utiliser dans des endroits inflammables.
	Porter une protection auditive approuvée		Machinerie dangereuse – ne pas approcher les mains et les pieds.
	Porter des lunettes de protection approuvées		Maintenir toutes les protections en place.
	Porter une protection des voies respiratoires approuvée.		Machinerie dangereuse – ne pas s'approcher des composants en mouvement.
	Porter un casque de protection approuvé.		Point de levage
	Vitesse de rotation en tours par minute (tr/mn)		Moteur
	Masse de la machine		Régime moteur en tours par minute (tr/mn)
	Interrupteur électrique – Marche		Interrupteur électrique – Arrêt

CONSIGNES DE SÉCURITÉ

AVERTISSEMENT : Le non-respect des avertissements suivants peut entraîner des blessures graves ou mortelles !

Utilisation générale

AVERTISSEMENT : Avant de faire fonctionner la machine, lire et comprendre la totalité du présent manuel d'utilisation ainsi que le manuel d'utilisation du moteur fourni avec ce dernier.

Se familiariser avec la machine avant de la faire fonctionner.

Équipement individuel

L'opérateur doit porter l'équipement et les vêtements de protection individuelle appropriés pour le travail entrepris. L'équipement de protection individuelle, tel que les protections auditive et oculaire, est obligatoire.

Ouïe

Lors de l'utilisation normale de cette machine, l'opérateur peut être exposé à un niveau sonore égal ou supérieur à 85 dB (A). Cela peut entraîner des dommages auditifs temporaires et/ou permanents. Une protection auditive est impérative.

Zone de travail

La zone de travail doit être entièrement dégagée et bien éclairée. Tous les risques d'accident ont été éliminés.

Les personnes ne participant pas à la tâche doivent quitter les lieux.

AVERTISSEMENT : Ne pas toucher les pales lorsque la talocheuse-lisseuse est en marche.

Pare-étincelles

Les codes relatifs à la sécurité et à l'hygiène publiques ainsi que ceux qui concernent les ressources publiques stipulent qu'à certains endroits, l'utilisation de pare-étincelles est requise sur les moteurs à combustion interne fonctionnant aux hydrocarbures. Un pare-étincelles est un dispositif destiné à éviter une décharge accidentelle d'étincelles ou de flammes par l'échappement du moteur. Des pare-étincelles ont été agréés et homologués à cet effet par le Service des forêts des États-Unis. Pour se conformer à la réglementation locale relative aux pare-étincelles, consulter le distributeur de moteurs ou le responsable local des services d'hygiène et de sécurité.

Sécurité relative au carburant

AVERTISSEMENT : Faire très attention en manipulant le carburant. Ne pas oublier les risques d'incendie, d'explosion et le danger que présente l'inhalation des vapeurs.

- Ne stocker le carburant que dans des contenants appropriés.
- Ne faire le plein de la machine que lorsque le moteur est ARRÊTÉ. Ne jamais enlever le

CONSIGNES DE SÉCURITÉ

bouchon de carburant et remplir le réservoir de carburant lorsque le moteur tourne.

- Toujours faire le plein dans un endroit bien aéré.
- Ne jamais remplir un réservoir de carburant à l'intérieur d'un bâtiment.
- Laisser refroidir le moteur avant de faire le plein.
- Déplacer la machine à 3 m (10 pi) du point de remplissage du réservoir de carburant avant de faire démarrer le moteur.

AVERTISSEMENT : Ne jamais faire le plein de la machine à proximité d'étincelles ou de flammes. Ne pas utiliser la machine dans un endroit inflammable. Ne pas fumer en faisant le plein ou en faisant fonctionner la machine.

- Ne jamais faire démarrer la machine :
 - Si du carburant a été répandu dessus. Essuyer le carburant répandu et laisser évaporer le carburant restant.
 - Si l'on renverse du carburant sur soi-même ou sur ses vêtements. Laver à l'eau et au savon toute partie du corps ayant été en contact avec le carburant.
 - En cas de fuite de carburant de la machine. Vérifier régulièrement s'il y a des fuites au niveau du bouchon et des conduites de carburant.
- Entreposer et transporter la machine et le carburant de façon à éviter qu'un écoulement

ou des vapeurs n'entrent en contact avec des étincelles ou des flammes (provenant p. ex. de machines ou de moteurs électriques, de relais ou d'interrupteurs électriques ou encore de chaudières).

CALIFORNIE

Avertissement relatif à la Proposition 65 :

Les gaz d'échappement de moteur, certains de leurs composants et certaines pièces de véhicule contiennent ou émettent certaines substances considérées par l'État de Californie comme une cause de cancer, de malformations congénitales ou d'autres troubles de la reproduction.

Gaz d'échappement

AVERTISSEMENT : GAZ D'ÉCHAPPEMENT TOXIQUES

Cette talocheuse-lisseuse est expédiée de l'usine sans convertisseur catalytique. Le moteur produit des émissions d'oxyde de carbone. Il est dangereux de le faire fonctionner dans un endroit clos. Même si l'utilisation d'un convertisseur catalytique permet de réduire les émissions d'oxyde de carbone, il demeure dangereux de faire fonctionner le moteur dans un endroit clos.

Ne faire fonctionner que dans des endroits bien aérés. Sur le lieu de travail, la qualité de l'air doit être conforme à la norme OSHA 29 CFR 1910.1000, tableau Z-1, Limites de contaminants de l'air.

CONSIGNES DE SÉCURITÉ

Surveiller la qualité de l'air de l'espace de travail pour assurer la conformité. Le non-respect de cette norme met la vie en danger et entraînera des lésions permanentes ou la mort.

Oxyde de carbone

L'oxyde de carbone (CO) se distingue par le fait que c'est l'un des rares gaz industriels courants qui est à la fois fortement toxique (poison) et inodore. Inhalé, le CO a une action chimique asphyxiante en se combinant prioritairement avec l'hémoglobine dans le courant sanguin. L'hémoglobine ne pouvant pas transporter la quantité normale d'oxygène, il en résulte une sous-oxygénation des tissus.

L'exposition à de faibles niveaux de CO se traduit par des maux de tête, des étourdissements, la confusion mentale et des nausées. Toutefois, une exposition continue ou plus intense peut entraîner une perte de connaissance, des lésions permanentes et la mort.

Vu les risques sanitaires associés à l'inhalation de CO, l'OSHA (Occupational Safety and Health Administration, c'est-à-dire l'Administration de sécurité et d'hygiène au travail des États-Unis) a imposé des limites d'exposition individuelle. La norme 29 CFR 1910.1000 (révision de 1998) prévoit une limite plafond de 200 ppm et une limite d'exposition moyenne pondérée de 35 ppm par période de travail de 8 heures/semaine de travail de

40 heures. Il est fortement recommandé de consulter la norme OSHA 29 CFR 1910.1000 (Code of Federal Regulations) pour plus d'informations sur les limites d'exposition relatives à diverses matières dangereuses. Si l'on suspecte une intoxication à l'oxyde de carbone, évacuer immédiatement la victime à l'air frais et appeler les urgences.

Aération adéquate

Cette talocheuse-lisseuse est expédiée de l'usine sans convertisseur catalytique. Il est important de savoir que les machines à convertisseur catalytique réduisent les émissions d'oxyde de carbone (CO) et d'hydrocarbures (HC). Les gaz d'échappement contiennent quand même du CO. Si l'espace de travail est trop confiné ou mal aéré, le CO peut s'accumuler jusqu'à dépasser les limites établies par l'OSHA. Dans ce cas, il est impératif d'éloigner les employés des zones de forte concentration. Les opérateurs ainsi que les responsables des zones de travail doivent prendre les précautions nécessaires pour assurer à tout moment une aération suffisante de l'espace de travail. Utiliser des détecteurs d'oxyde de carbone pour s'assurer que l'aération est suffisante.

CONSIGNES DE SÉCURITÉ

AVERTISSEMENT : Le non-respect des avertissements suivants peut entraîner des blessures graves ou mortelles !

À FAIRE

LIRE la totalité de ce manuel avant de faire fonctionner cette machine. Lire et comprendre la totalité des avertissements, consignes, commandes et définitions de symbole que contient ce manuel, ainsi que ceux qui sont présents sur la machine.

TOUJOURS FOURNIR un exemplaire de ce manuel à l'utilisateur de l'équipement. Pour obtenir des exemplaires supplémentaires, appeler le 1-800-776-3328 (appel gratuit sur le territoire des États-Unis) ou voir la section "Contacts Société" de ce manuel.

MAINTENIR toutes les protections en place et en bon état.

PORTER des protections de l'ouïe, des yeux, de la tête et des voies respiratoires approuvées.

LIRE et comprendre tous les avertissements et toutes les consignes qui se trouvent sur la machine.

N'APPROCHER aucune partie du corps de la pale et de toutes les autres pièces mobiles.

SAVOIR comment arrêter rapidement la machine en cas d'urgence.

ARRÊTER le moteur et le laisser refroidir avant de faire le plein de carburant ou de procéder à l'entretien.

VÉRIFIER que la base et les bras ne sont pas endommagés avant d'installer la pale.

LIRE toutes les consignes de sécurité et les publications connexes qui accompagnent les pales utilisées avec cette machine.

INSPECTER soigneusement chaque pale avant utilisation. Au moindre signe de dommage ou d'usure inhabituelle, NE PAS UTILISER LA PALE.

MONTER les pales solidement et fermement ; serrer les boulons de montage à l'aide d'une clé.

UTILISER la pale correspondant au type de travail prévu. En cas de doute, vérifier auprès du fabricant de pales.

FAIRE PREUVE DE PRUDENCE et respecter les consignes lors du chargement et du déchargement de la machine.

NE FAIRE FONCTIONNER cette machine que dans des endroits bien aérés. L'inhalation de gaz d'échappement toxiques peut entraîner la mort.

INDIQUER aux personnes se trouvant à proximité où elles doivent se tenir pendant le fonctionnement de la machine.

ÉTABLIR un programme de formation pour tous les opérateurs de cette machine.

ÉLOIGNER toutes les personnes non indispensables de la zone de travail. Ne jamais laisser quelqu'un se tenir devant ou derrière la pale lorsque le moteur tourne.

CONSIGNES DE SÉCURITÉ

FAIRE TRÈS ATTENTION en soulevant et en transportant cette machine.

TOUJOURS ARRIMER la machine lors du transport.

FAIRE PREUVE DE PRUDENCE et respecter les consignes lors de la préparation ou du transport de la machine.

FAIRE EFFECTUER tout l'entretien par un personnel technique compétent.

DÉPLACER la machine à au moins 10 pi (3 m) du point de remplissage du réservoir de carburant avant de faire démarrer le moteur et s'assurer que le bouchon de carburant est bien sur la machine, correctement serré.

SOULEVER la machine uniquement à partir du point de levage spécifié.

NETTOYER la machine chaque jour après utilisation.

FAIRE TRÈS ATTENTION en manipulant le carburant.

AVERTISSEMENT : Le non-respect des avertissements suivants peut entraîner des blessures graves ou mortelles !

À NE PAS FAIRE

NE PAS faire fonctionner cette machine si l'on n'a pas lu et compris ce manuel d'utilisation.

NE PAS faire fonctionner cette machine si la protection des pales ou les autres protections ne sont pas en place.

NE PAS se tenir sur l'anneau de protection.

NE PAS laisser cette machine sans surveillance quand le moteur tourne.

NE PAS intervenir sur cette machine quand le moteur tourne.

NE PAS faire fonctionner cette machine lorsqu'on est fatigué.

NE PAS faire fonctionner cette machine sous l'emprise de la drogue ou de l'alcool.

NE PAS faire fonctionner cette machine si l'on n'est pas sûr d'avoir les compétences nécessaires.

NE PAS utiliser un équipement ou des pales endommagés.

NE PAS toucher les pales en rotation ni tenter de les arrêter avec la main ou le pied.

NE PAS utiliser une pale qui est tombée par terre ou est endommagée.

NE PAS toucher une pale immédiatement après utilisation. Il faut plusieurs minutes pour que les pales refroidissent.

NE PAS utiliser des brides de pales endommagées ou usées.

NE PAS permettre à des tiers de se tenir à proximité de la machine lors du démarrage, du plein de carburant ou pendant que la machine fonctionne.

CONSIGNES DE SÉCURITÉ

NE PAS faire fonctionner cette machine dans un endroit clos. L'inhalation de gaz d'échappement toxiques peut entraîner la mort.

NE PAS faire fonctionner cette machine à proximité d'une matière inflammable. Des étincelles pourraient causer un incendie ou une explosion.

NE PAS faire fonctionner cette machine si l'on a retiré les protections de courroie ou l'anneau de protection.

NE PAS faire fonctionner cette machine si l'on n'a pas reçu de formation à cet effet.

NE PAS modifier cette talocheuse-lisseuse ni l'utiliser pour une application autre que celle pour laquelle elle a été prévue.

IDENTIFICATION DES PIÈCES

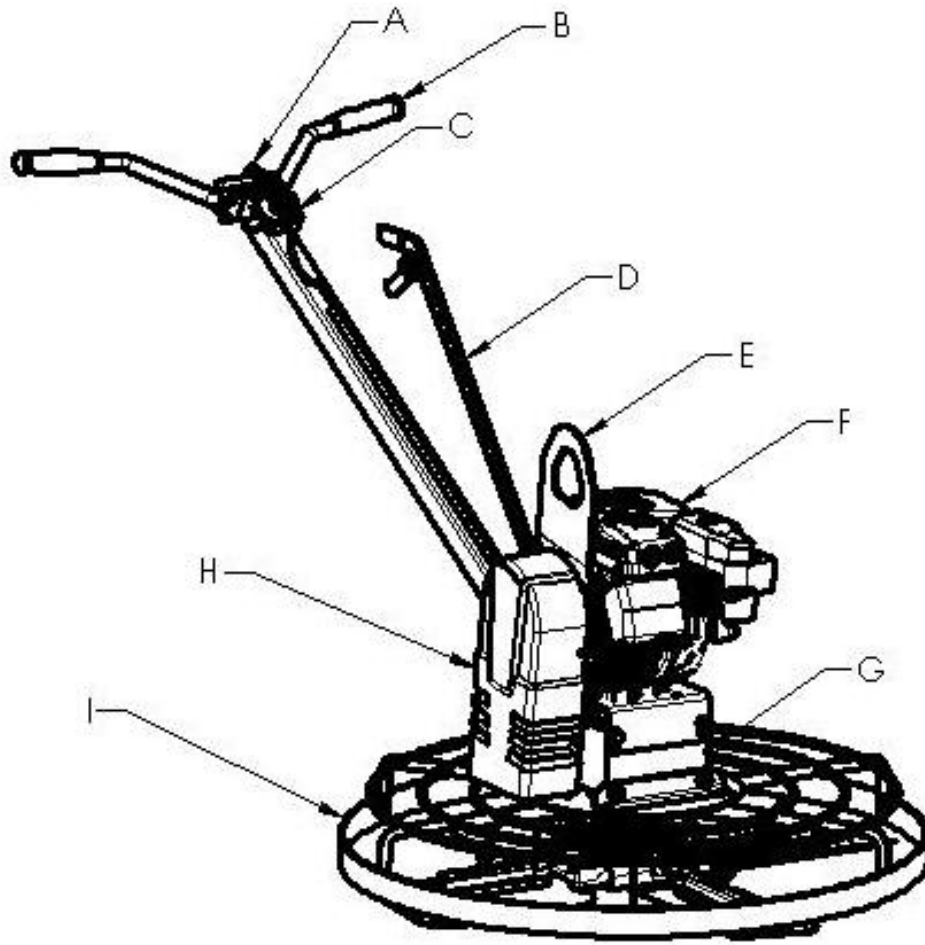

A - Accélérateur

B - Guidon

C - Interrupteur de sécurité

D - Levier de commande d'inclinaison

E - Plaque de levage

F - Moteur

G - Boîte d'engrenages

H - Protection de courroie

I - Anneau de protection

IDENTIFICATION DES PIÈCES

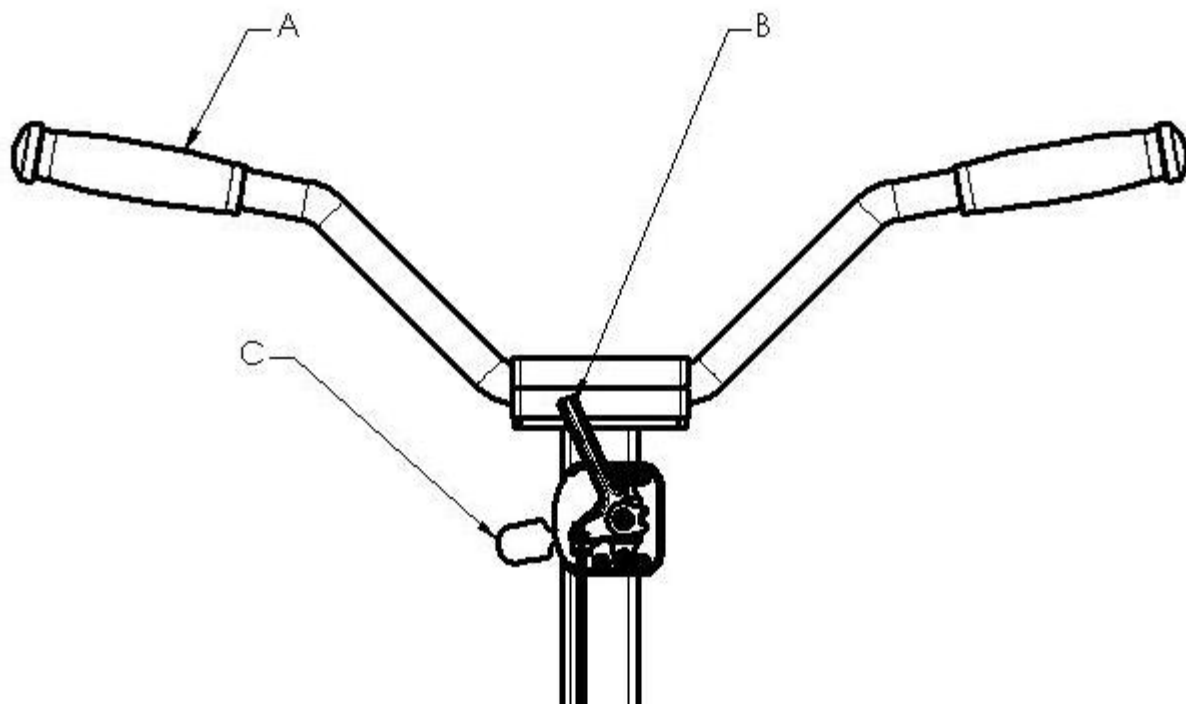

A - Poignées

B - Levier d'accélérateur

C - Interrupteur de sécurité

IDENTIFICATION DES PIÈCES

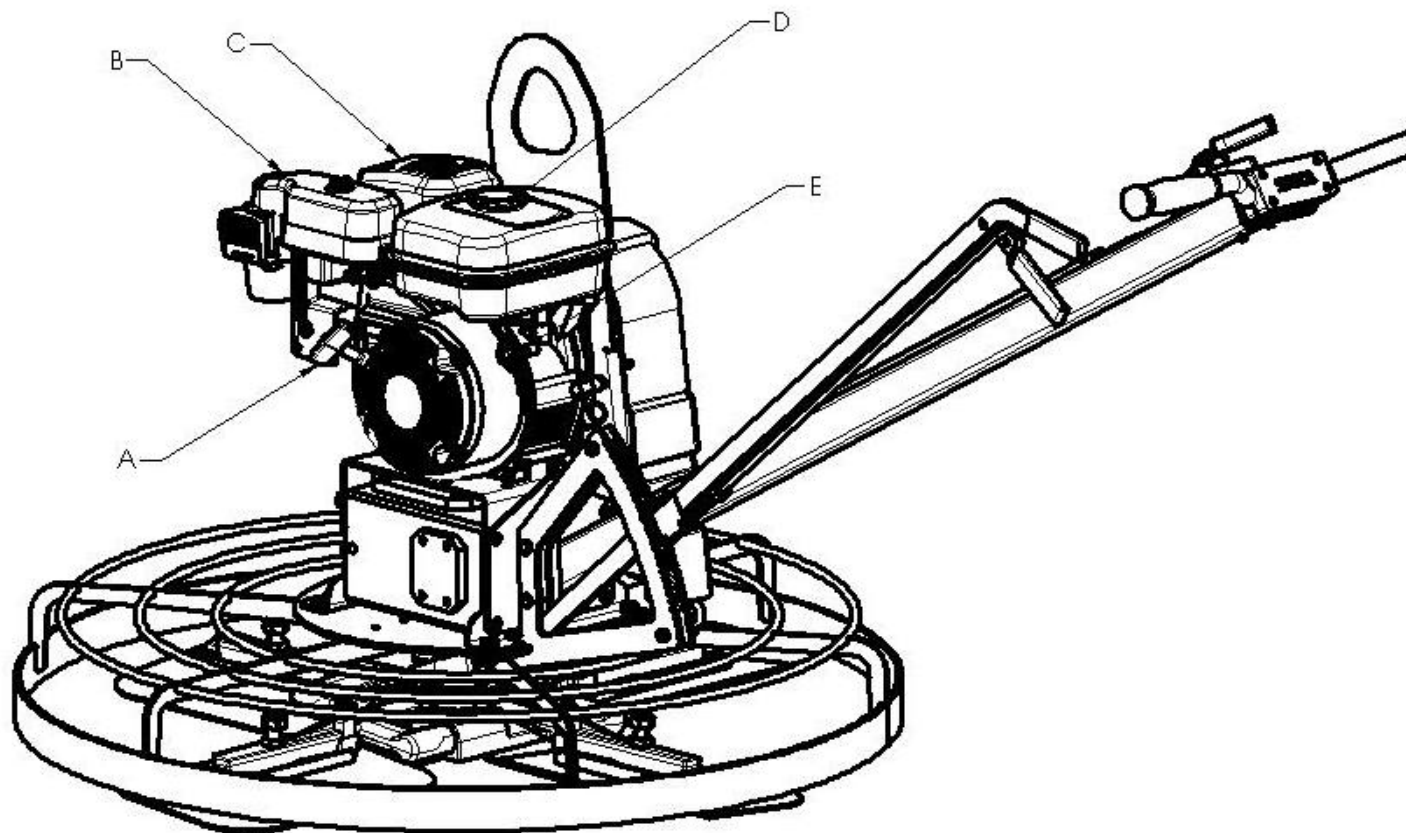

A - Démarreur à corde

B - Filtre à air

C - Silencieux

D - Réservoir de carburant

E - Interrupteur Marche/Arrêt

IDENTIFICATION DES PIÈCES

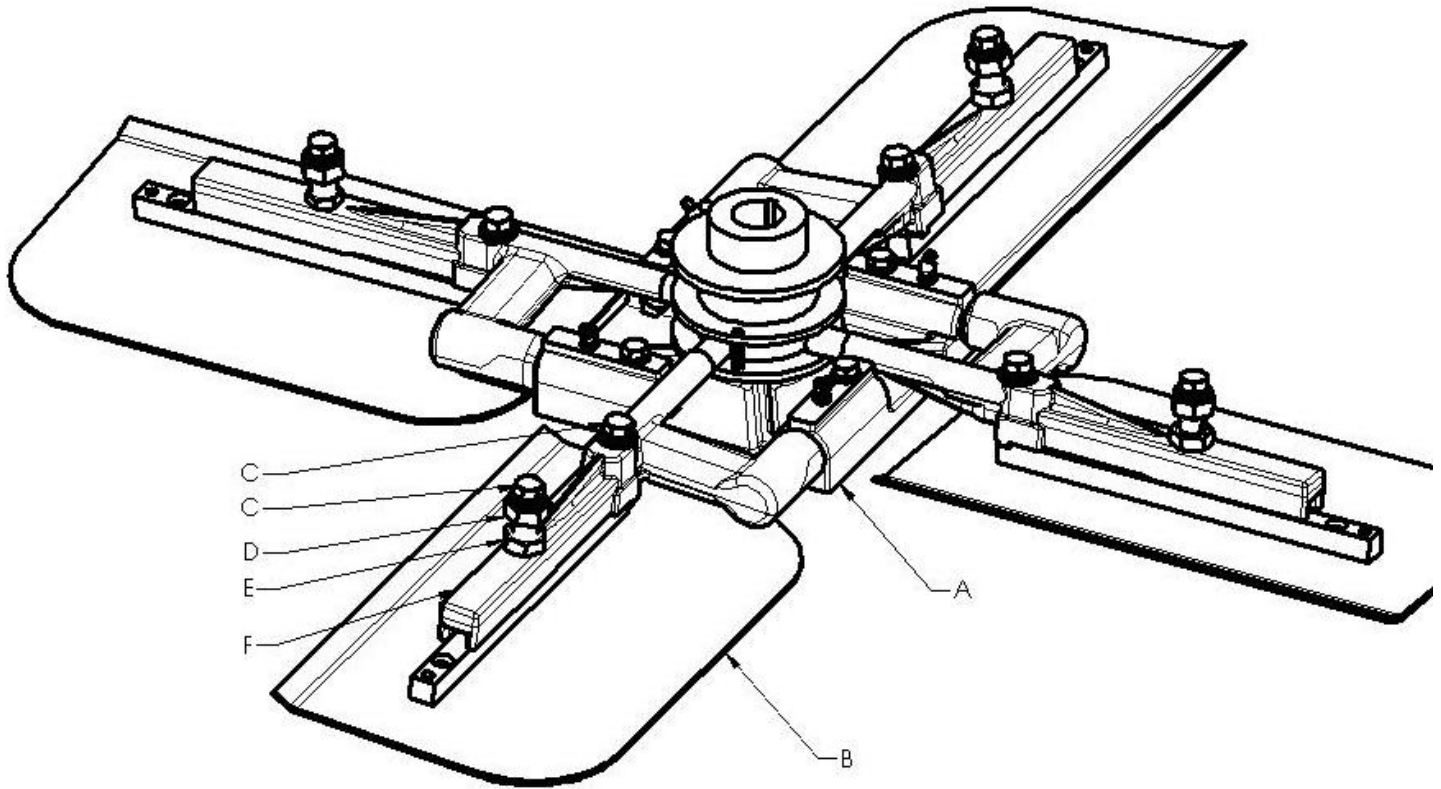

A - Base

B - Pale mixte

C - Boulon de pale 7/16-14

D - Boulon de réglage de hauteur de pale

E - Contre-écrou de hauteur de pale

F - Bras de pale

ASSEMBLAGE

Déballage

Cette talocheuse-lisseuse Husqvarna a été expédiée de l'usine après une inspection minutieuse. Seul un assemblage minimal est nécessaire pour pouvoir l'utiliser. Retirer la talocheuse-lisseuse du conteneur au moyen de techniques de levage appropriées. Jeter ou recycler les matériaux d'emballage selon les lois en vigueur. Dans le conteneur se trouvent la talocheuse-lisseuse, le guidon, le levier de commande d'inclinaison, une clé à bougie, un manuel d'utilisation, un manuel d'utilisation du moteur, une liste de pièces et une carte de garantie.

Consignes d'assemblage

Montage du guidon sur la talocheuse-lisseuse :

Enlever les 5 boulons et rondelles qui se trouvent au dos de la talocheuse-lisseuse. Se servir de ce matériel pour installer le guidon. Les deux boulons du haut sont insérés dans la plaque du guidon et la plaque du moteur puis dans la transmission. Les deux boulons du bas sont insérés dans la plaque du guidon et le support d'anneau de protection arrière puis dans la transmission. Le cinquième boulon passe au centre de la plaque du guidon puis dans la plaque du moteur. Serrer tous les boulons avec la clé.

Montage du levier de commande d'inclinaison sur la talocheuse-lisseuse :

Insérer la poignée de commande d'inclinaison dans l'anneau de protection et aligner les roulements à aiguilles dans le collier qui se trouve dans la base

rotative. À l'aide de la boulonnerie fournie, fixer le levier de commande d'inclinaison au guidon en serrant à la main. Actionner deux fois la poignée de commande d'inclinaison puis mettre les pales à plat. Serrer tous les boulons avec la clé.

Câble d'accélérateur et fil d'interrupteur de sécurité :

Repérer le levier d'accélérateur sur le moteur. Insérer le câble d'accélérateur dans le trou du levier d'accélérateur. Fixer ensuite le câble en le plaçant sous le collier et en serrant la vis.

Brancher le connecteur mâle du fil d'interrupteur de sécurité au connecteur femelle noir situé au dos du moteur, à côté de l'interrupteur marche/arrêt.

Pales appropriées

Choisir le type de pale correct et la taille de pale adaptée à la talocheuse-lisseuse et au travail à effectuer. Ne pas utiliser en même temps des pales de finition et des pales mixtes.

À l'expédition, les talocheuses-lisseuses neuves sont équipées de pales mixtes.

Installation des pales

Fixer les pales neuves aux bras à l'aide des boulons 7/16-14 qui se trouvent sur les bras de la talocheuse-lisseuse. Les boulons doivent être serrés à l'aide d'une clé de 5/8 po.

Après avoir installé les quatre bras, vérifier que la talocheuse-lisseuse est équilibrée. Les

ASSEMBLAGE

talocheuses-lisseuses sont équilibrées avant de quitter l'usine. Aucun réglage ne devrait être nécessaire, à moins que les pales ou les bras n'aient été endommagés.

Équilibrage

Il est nécessaire d'équilibrer la talocheuse-lisseuse si l'on constate une oscillation prononcée. Identifier la pale qui est déséquilibrée. Desserrer le contre-écrou sur le boulon de réglage de hauteur. Régler le boulon à la hauteur voulue. À l'aide de deux clés 15/16, serrer le contre-écrou contre le bras sans faire tourner le boulon de réglage. Vérifier l'équilibre de la pale. Répéter autant que nécessaire.

UTILISATION

Avant le démarrage

Avant de faire démarrer la talocheuse-lisseuse, effectuer les vérifications suivantes :

- Niveau d'huile moteur
- Niveau d'huile de boîte d'engrenages
- Niveau de carburant
- État du filtre à air
- État des conduites de carburant
- État des pales
- État des bras
- Descriptions des étiquettes de sécurité

Démarrage (à froid)

S'assurer que le levier d'accélérateur est enfoncé jusqu'au régime le plus bas. S'assurer que l'interrupteur de sécurité est en position d'arrêt. Tourner le cadran du moteur de la position arrêt à la position marche. Ouvrir le robinet de carburant. Mettre le levier de starter en position fermée. Ne pas mettre le pied sur l'anneau de protection lors du démarrage. Tirer rapidement sur le démarreur à corde. Répéter si nécessaire jusqu'à ce que le moteur démarre. Après le démarrage du moteur, mettre le levier de starter en position ouverte. Se mettre au guidon. Saisir fermement les poignées. Faire accélérer le moteur jusqu'à ce que les pales tournent à la vitesse désirée.

Démarrage (à chaud)

S'assurer que le levier d'accélérateur est enfoncé jusqu'au régime le plus bas. S'assurer que l'interrupteur de sécurité est en position d'arrêt. Tourner le cadran du moteur de la position arrêt à la position marche. Ouvrir le robinet de carburant. Ne pas mettre le pied sur l'anneau de protection lors du démarrage. Tirer rapidement sur le démarreur à corde. Répéter jusqu'à ce que le moteur démarre. Si la talocheuse-lisseuse ne démarre pas après avoir tiré 3 fois sur le démarreur à corde, suivre la procédure de démarrage relative à un moteur froid. Une fois que le moteur démarre, se mettre au guidon. Saisir fermement les poignées. Faire accélérer le moteur jusqu'à ce que les pales tournent à la vitesse désirée.

Utilisation

Appuyer sur le guidon pour déplacer la talocheuse-lisseuse vers la droite. Tirer sur le guidon pour déplacer la talocheuse-lisseuse vers la gauche.

Arrêt

Mettre le moteur au ralenti. Mettre le cadran marche/arrêt sur arrêt. Fermer le robinet de carburant.

ENTRETIEN et LUBRIFICATION

Avant tout travail d'entretien, TOUJOURS garer la machine sur une surface plane avec le moteur à l'“ARRÊT” et l'interrupteur du moteur en position “ARRÊT”. Laisser refroidir la machine ! Tout autre travail d'entretien et de réparation ne doit être effectué que par un technicien qualifié.

Rodage

- Au bout des 20 premières heures d'utilisation, consulter le manuel d'utilisation du moteur et changer l'huile.

Chaque jour

- Vérifier le niveau d'huile moteur.
- Vérifier que l'anneau de protection et la protection de courroie ne sont pas endommagés.
- Nettoyer la machine quotidiennement.
- Vérifier que les six graisseurs situés sur le dessous sont bien remplis de graisse imperméable longue durée.
- Vérifier le bon fonctionnement de l'interrupteur de sécurité marche/arrêt centrifuge. Voir 'Interrupteur de sécurité' ci-dessous

Toutes les 50 heures d'utilisation

- Nettoyer la bougie
- Nettoyer le filtre à air du moteur. Effectuer l'entretien plus tôt en cas de conditions poussiéreuses.

Toutes les 100 heures d'utilisation

- Changer l'huile moteur

Toutes les 200 heures d'utilisation

- Remplacer l'élément de filtre à air du moteur

- Nettoyer le filtre à carburant
- Nettoyer et régler la bougie

Toutes les 500 heures d'utilisation

- Remplacer la bougie
- Décalaminer la culasse
- Vérifier et régler le jeu des soupapes
- Nettoyer et régler le carburateur

Toutes les 1000 heures d'utilisation

- Remplacer les conduites de carburant
- Réviser le moteur

Interrupteur de sécurité

AVERTISSEMENT : Ne jamais faire fonctionner la talocheuse-lisseuse si l'interrupteur de sécurité est défectueux ou a été trafiqué.

- Vérifier le bon fonctionnement de l'interrupteur de sécurité marche/arrêt centrifuge chaque jour avant utilisation.
- Le moteur doit s'arrêter lorsque l'interrupteur est engagé.

Pour tester le fonctionnement de

l'interrupteur :

7. Choisir une zone dégagée ne comportant AUCUN obstacle.
8. Le moteur tournant au ralenti, tourner l'interrupteur à la main de la position "marche" à la position "arrêt". Le moteur doit s'arrêter immédiatement.

ENTRETIEN et LUBRIFICATION

9. Le moteur tournant à bas régime et les pales étant légèrement engagées, lâcher le guidon. La talocheuse-lisseuse doit tourner sur elle-même puis le moteur doit s'arrêter immédiatement.

ATTENTION : Lors du test de l'interrupteur de sécurité, faire tourner le moteur à bas régime de façon à pouvoir reprendre contrôle de la talocheuse-lisseuse en cas de défaillance de l'interrupteur.

GUIDE DE DÉPANNAGE

<i>Problème</i>	<i>Vérification</i>
<ul style="list-style-type: none"> • Le moteur ne démarre pas • Le moteur tourne de façon irrégulière 	<ul style="list-style-type: none"> • Vérifier le bouton Marche/Arrêt • Vérifier le niveau de carburant ; ouvrir le robinet de carburant • Vérifier l'interrupteur de sécurité • Vérifier/remplacer la bougie • Nettoyer le filtre à air • Vérifier le filtre à carburant • Vérifier le niveau d'huile moteur
<ul style="list-style-type: none"> • Le moteur tourne lentement 	<ul style="list-style-type: none"> • Vérifier la bougie • Nettoyer le filtre à air • Éliminer les débris des pales • Éliminer les débris des bras • Le régime moteur est réglé trop bas • Vérifier le levier et le câble d'accélérateur
<ul style="list-style-type: none"> • Mauvais fonctionnement de la talocheuse-lisseuse (le moteur fonctionne correctement) 	<ul style="list-style-type: none"> • Vérifier si la courroie est usée ou endommagée • Vérifier si l'embrayage est usé ou endommagé • Éliminer les débris des pales • Éliminer les débris des bras

FICHE TECHNIQUE

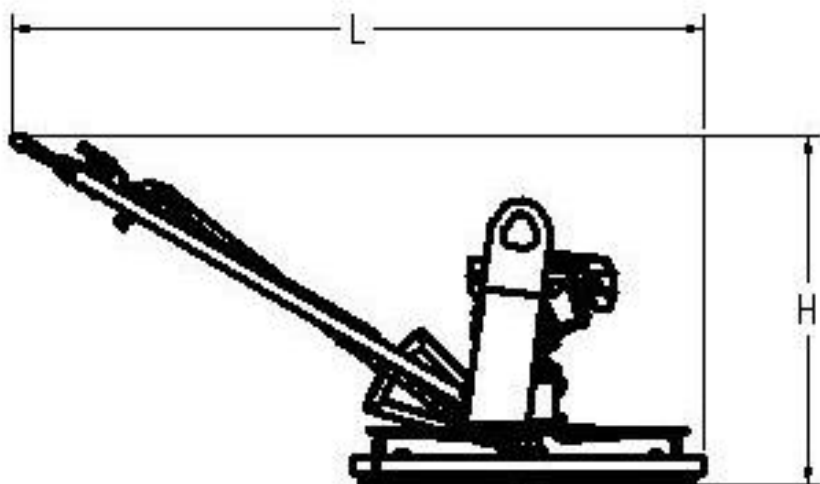
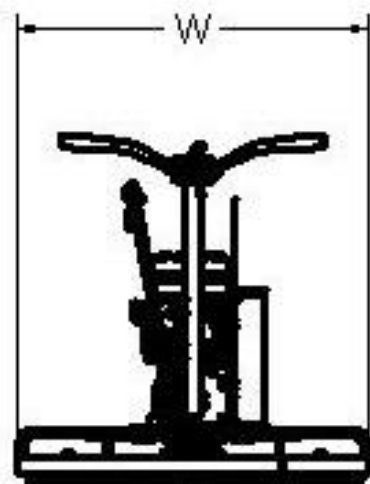

	TR36	TR48
Numéro de référence	505 41 75-01	505 41 76-01
Longueur, L	2000 mm, 79,0 po	2080 mm, 82,0 po
Largeur, W	1030 mm, 40,5 po	1180 mm, 46,5 po
Hauteur, H	1020 mm, 40,0 po	1020 mm, 40,0 po
Masse (poids)	120 kg, 264 lb	129 kg, 285 lb
Moteur	Robin EX17 6 hp (MAX 4,2 kW / 5,7 hp à 4000 tr/mn)	Robin EX27 9 hp (MAX 6,6 kW / 9,0 hp à 4000 tr/mn)

Note : Le guidon est réglable, ce qui modifie la longueur L et la hauteur H.

CERTIFICATS DE CONFORMITÉ

American National Standards Institute

Pour les unités utilisées aux États-Unis, cette machine a été conçue en conformité à la norme ANSI B7.1-2000 de l'American National Standards Institute, "Safety Requirements for the Use, Care and Protection of Abrasive Wheels". Il est possible d'acheter cette norme en contactant l'American National Standards Institute à l'adresse suivante :

American National Standards Institute 25 West 43rd Street, 4th floor, New York, NY 10036 États-Unis
Téléphone : +1 212.642.4900 Fax : +1 212.398.0023 site Web : www.ansi.org

California Air Resources Board (CARB)

En ce qui concerne les normes CARB, cette machine est considérée comme application hors-route exemptée. En tant qu'équipement de construction et, en particulier, en tant que 'talocheuse-lisseuse : béton' ayant une puissance moteur inférieure à 19 kW (25 hp), cette machine n'est pas soumise aux normes CARB. Pour plus de renseignements, consulter le site : <http://www.arb.ca.gov/msprog/offroad/preempt.htm>

Union européenne (UE)

Pour les unités utilisées dans les pays membres de l'Union européenne (UE), cette machine est conçue en conformité aux directives UE indiquées ci-dessous.

DÉCLARATION DE CONFORMITÉ À LA DIRECTIVE "SÉCURITÉ DES MACHINES"

(Directive 98/37/CE) et règles gouvernant sa transposition

FABRICANT

Husqvarna Construction Products 1112 Olympic Drive, Corona 92881 États-Unis

Déclare par la présente que les machines désignées ci-dessous

TR36 et TR48

sont conformes à la directive "SÉCURITÉ DES MACHINES" (98/37/CE), la directive "ÉQUIPEMENT BASSE TENSION" (73/23/CEE), la directive "COMPATIBILITÉ ÉLECTROMAGNÉTIQUE" (CEM) (89/336/CEE) en accord avec les normes européennes EN 50081/1 et EN 55022, et la directive "BRUIT" (2000/14/CEE) en accord avec la norme européenne EN ISO 3744.

Directeur des opérations de fabrication d'équipement

Chuck Markley

CONTACTS SOCIÉTÉ



Site de Corona en Californie

1112 Olympic Drive, Corona, CA 92881 États-Unis
Tél. : +1 951-272-2330, Appel gratuit : 800-776-3328
Fax : +1 951-272-2338

For local service, please contact your local Husqvarna Construction Products representative.

Para efectuar un servicio local, póngase en contacto con su representante local de Husqvarna Construction Products.

Pour toute réparation, contacter le représentant local de Husqvarna Construction Products.

Für Service vor Ort wenden Sie sich bitte an Ihren örtlichen Vertreter von Husqvarna Construction Products.

Neem voor plaatselijke service contact op met uw plaatselijke vertegenwoordiger van de constructieproducten van Husqvarna.

Per assistenza, rivolgersi al rappresentante di zona della Husqvarna Construction Products.

För service på platsen, kontakta din lokala representant för Husqvarna Construction Products.

Para obter serviço técnico local, contactar o representante da Husqvarna Construction Products

Europe :

Husqvarna Construction Products
SE-433 81 Partille, Suède
Tél. : +46 31 94 90 00
Fax : +46 31 94 90 50

Asie-Pacifique :

Husqvarna Construction Products, Australia Pty Ltd
25-31 Kinkaid Avenue,
North Plympton, Adelaide,
South Australia 5037
Tél. : +61 (0)8 8375 1000
Fax : +61 (0)8 8371 0990

Amériques :

Husqvarna Construction Products, North America
17400 West 119th Street, Olathe, Kansas 66061 États-Unis
Tél. : +1 913-928-1300, Appel gratuit : 800-288-5040
Fax : +1 913-438-7938

505 41 78-01